



Residenziale

Una soluzione per ogni esigenza: raffrescamento, riscaldamento e purificazione dell'aria.

Un'ampia gamma di climatizzatori a pompa di calore dalle elevate prestazioni.

Qualità, tecnologia e comfort da sempre al servizio del benessere della casa.

Preliminare





Residenziale: le novità 2020

Kirigamine Style MSZ-LN_VG2

Un prodotto dal design semplice, lineare ed elegante, dall'efficienza energetica senza eguali e dalla tecnologia all'avanguardia.

- Telecomando retroilluminato
- Unità esterna MUZ-LN50VG2 con lunghezza delle tubazioni massima aumentata a 30 m
- Minore quantitativo di refrigerante richiesto

MSZ-BT

Nuova unità a parete a R32 che completa la linea Plus

- Design elegante e compatto
- Elevata efficienza energetica stagionale, fino a A++/A++
- Basso livello sonoro
- Compatibile con ricevitore WiFi- **MELCloud**
- Unità esterna R32 con nuovo Chassis compatto



* fare riferimento alle pagine di prodotto.

Nuove unità VGK - WI-FI integrato

Le unità della serie AP (taglie 25/35/42/50/60/71) e della serie EF (taglie 25/35/42/50) presentano, nelle versioni VGK, il nuovo ricevitore Wi-Fi MELCloud integrato

Multi R32 - Serie MXZ-F VF3 e MXZ-5F102VF, MXZ-6F122VF

Nuove versioni VF3 della gamma Multisplit ad R32. Nuove taglie MXZ-5F102VF e MXZ-6F122VF a R32, disponibile da .

- Refrigerante R32 a basso impatto ambientale
- Classe energetica fino a **A+++**/**A++**
- Disponibile in configurazione 2, 3, 4, 5 e 6 porte
- Nuove taglie 102 e 122 a 5 e 6 porte
- Pre-carica chargeless, sempre sufficiente
- Massima silenziosità

R32

MELCloud
BUILT IN

R32

A+++
A++





Key Technologies

L'innovazione Mitsubishi Electric ha permesso lo sviluppo di funzioni e tecnologie a servizio del comfort e dell'efficienza energetica.



Tecnologia



DC Inverter

La tecnologia inverter permette di controllare elettronicamente la tensione, la corrente e la frequenza di apparecchi elettrici, tra cui il motore che guida il compressore nelle unità di climatizzazione.

I vantaggi di questa tecnologia sono notevoli, a partire dalla possibilità di ridurre drasticamente i consumi e l'usura del compressore (vedi grafici a lato).

Un climatizzatore non dotato di dispositivo inverter utilizza l'alternanza di accensione e spegnimento del compressore per raggiungere le condizioni di set-point in ambiente. Questo non solo aumenta i consumi del compressore, che è chiamato a lavorare a piena potenza ad ogni accensione, ma danneggia anche il comfort in ambiente, elevando la temperatura eccessivamente o entrando in funzione a temperature troppo basse.

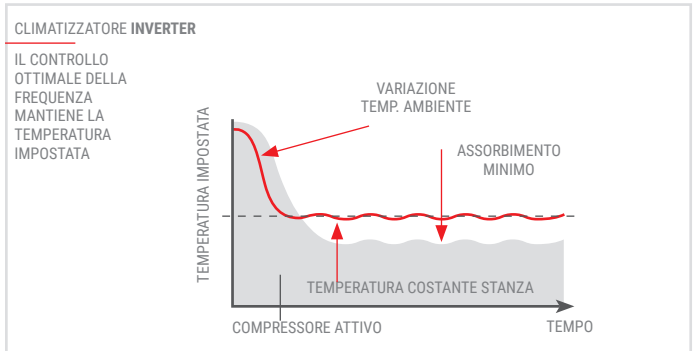
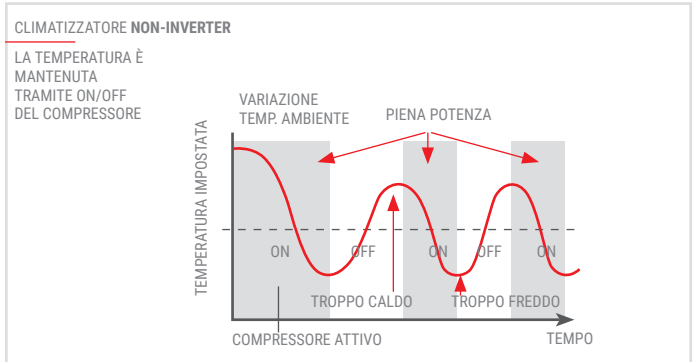

Compressore

Le unità di climatizzazione Mitsubishi Electric sono dotate di compressori altamente efficienti ed innovativi. Mitsubishi Electric ha creato e sviluppato un motore elettrico DC Inverter estremamente compatto ed altamente efficiente denominato "Poki Poki". Lo statore del motore Poki Poki non è costituito da un corpo unico ma sezionato in più parti (noccioni). I singoli noccioni subiscono singolarmente il processo di avvolgimento della bobina (Joint Lap), in modo tale che il processo di avvolgimento minimizzi lo spazio morto ed aumenti l'efficienza.



Mitsubishi Electric Replace Technology

Il decreto 2037/2000/CE ha sancito il bando totale dei refrigeranti HCFC (R22) dal 1/1/2015. Quindi, in caso di guasto o di semplice fuga di refrigerante da un climatizzatore ad R22 non sarà più possibile provvedere al reintegro della carica. La soluzione più semplice e più vantaggiosa, soprattutto in caso di impianti medio-piccoli, è la sostituzione integrale del climatizzatore.

Mitsubishi Electric è la prima azienda a disporre di una tecnologia che consente il riutilizzo della tubazione esistente senza effettuare bonifiche, anche in caso di diametri con sezioni differenti. Grazie all'utilizzo di un esclusivo olio HAB (alchilbenzenico) e ad una speciale tecnologia che permette di ridurre gli attriti del compressore è possibile, per la maggior parte dei nostri climatizzatori, riutilizzare le vecchie tubazioni, raggiungendo numerosi vantaggi:

- Riduzione dei tempi di esecuzione (nessuna opera muraria)
- Contenimento dei costi (nessuna nuova tubazione, interventi ridotti etc.)
- Rispetto dell'ambiente (riduzione materiali da smaltire)



Risparmio energetico

3D i-see sensor

Il nuovo sistema 3D i-see Sensor (opzionale) è in grado di rilevare il numero di persone presenti nell'ambiente da climatizzare e la loro esatta posizione all'interno della stanza. L'utente può decidere, attivando la funzione "direct/indirect" di indirizzare o meno il flusso d'aria verso le zone in cui viene rilevata la presenza di persone.

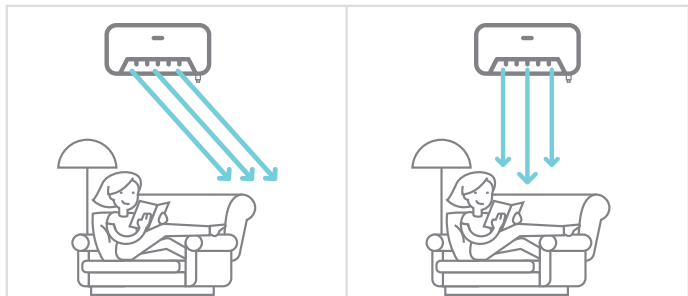

L'uso delle funzioni di risparmio energetico legate all'utilizzo del 3D i-see Sensor permette di ottimizzare il comfort ambientale minimizzando gli sprechi di energia. Il sensore di occupazione è infatti in grado di ridurre automaticamente la potenza erogata in ambiente in funzione dell'indice di affollamento dell'ambiente stesso.

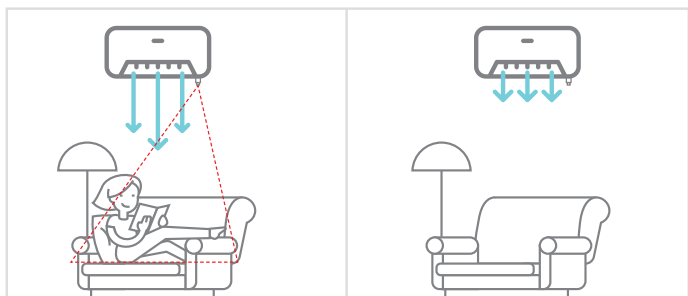

Ampere Limit

Impostando questa funzione, la massima corrente assorbita può essere limitata ad un valore prefissato. Ciò può essere vantaggioso in caso di una fornitura limitata di energia elettrica.

Energy Monitoring

Grazie alla funzione di energy monitoring disponibile su MelCloud l'utente ha la possibilità di tenere sotto controllo i consumi delle proprie unità di climatizzazione da dispositivi mobile Smartphone e Tablet.

Classe di Efficienza energetica

I climatizzatori Mitsubishi Electric sfruttano il top della tecnologia per garantire efficienza energetica ai massimi livelli, conformemente alle direttive europee in materia di risparmio energetico e classificazione dei prodotti.

I prodotti residenziali garantiscono classi di efficienza al top sia in estate che in inverno.

La classe energetica indicata nel logo è relativa alla taglia di riferimento per il singolo prodotto in cui è riportata, per tutti i dettagli dei singoli modelli fare riferimento alla tabella di specifiche tecniche o all'etichetta energetica.



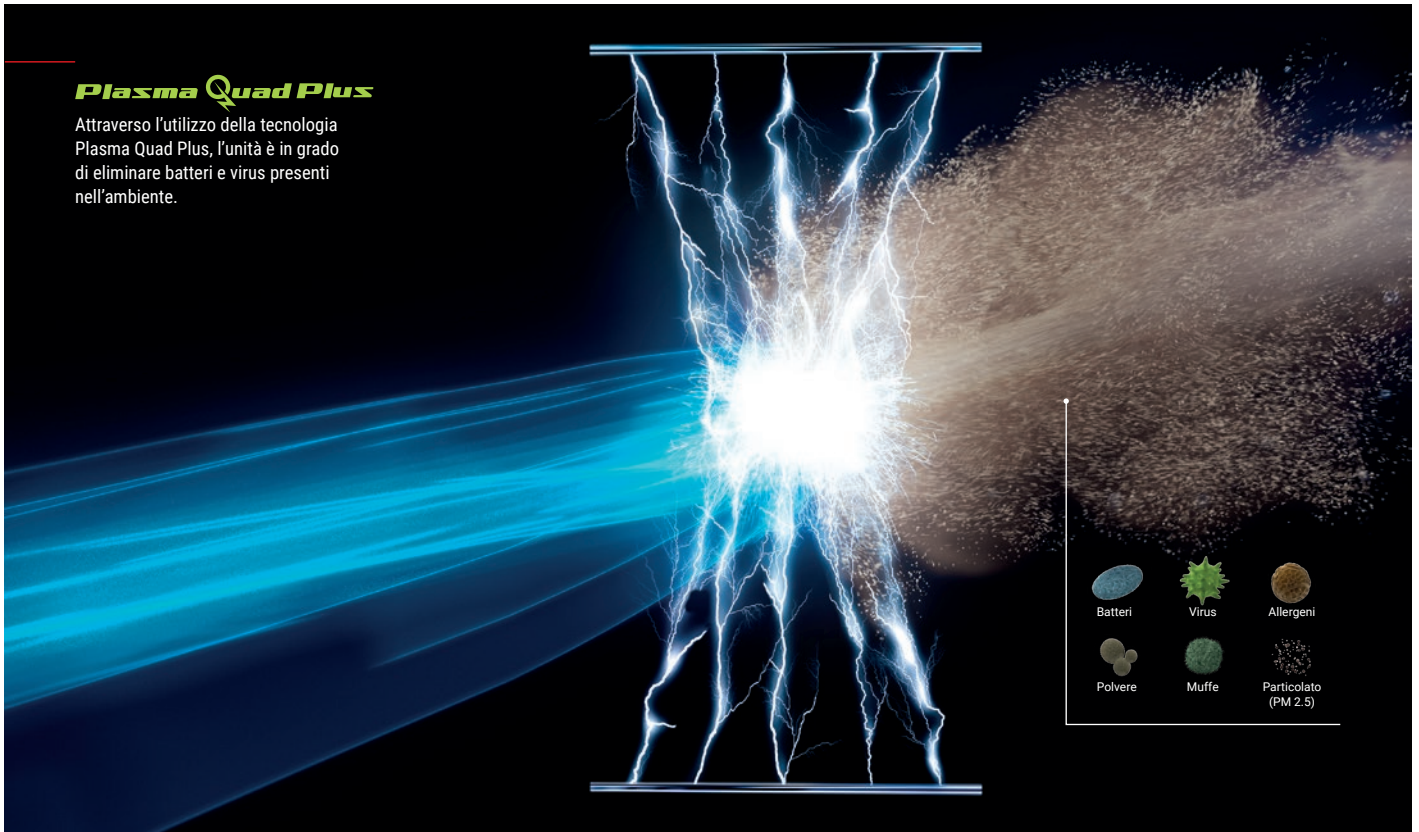

Plasma Quad Plus

Attraverso l'utilizzo della tecnologia Plasma Quad Plus, l'unità è in grado di eliminare batteri e virus presenti nell'ambiente.

Qualità dell'aria

Plasma Quad Plus

Questa caratteristica distintiva rende l'unità interna per nuclei famigliari particolarmente attenti alla qualità dell'aria o per installazione in ambienti dall'aria spesso compromessa (es. locali affacciati su zone trafficate, in città, in prossimità di attività di produzione...). Attraverso l'utilizzo della tecnologia Plasma Quad Plus l'unità è in grado di eliminare batteri e virus grazie ad una tecnologia che sfrutta un campo elettrico ed una serie di scariche elettriche attraverso cui passa l'aria immessa in ambiente.

Filtro deodorizzante

I cattivi odori presenti nell'ambiente sono catturati dal filtro deodorizzante per poi essere eliminati dalla tecnologia plasma. Il tempo di deodorizzazione estremamente basso rende questa funzione ancora più efficace contro gli odori di animali o di cucina.

Filtro a lunga durata

La superficie speciale che costituisce questo tipo di filtro assicura una ridotta manutenzione rispetto ai filtri convenzionali.

Filtro purificazione dell'aria agli ioni d'argento

Questo filtro presenta un'ampia area di attraversamento, garantendo una filtrazione avanzata e un effetto deodorizzante dell'aria in circolo.

Dual Barrier Coating

Con l'unità MSZ-LN Mitsubishi Electric introduce un'altra tecnologia rivoluzionaria: il Double Barrier Coating. Durante il funzionamento la polvere e le impurità introdotte durante le operazioni di condizionamento si depositano sui componenti interni, soprattutto batteria e ventilatore, aumentando i consumi della macchina fino al 18%. Con Double Barrier Coating i componenti interni di MSZ-LN vengono trattati con un secondo strato protettivo che impedisce il depositarsi di polvere e impurità anche dopo lunghi periodi di tempo, riducendo i consumi e eliminando la necessità di manutenzione dell'unità relativamente a questa problematica.



Distribuzione dell'aria

Oscillazione Deflettore Orizzontale

L'oscillazione continua del deflettore orizzontale permette una distribuzione ottimale dell'aria nella stanza.

Oscillazione Deflettore Verticale

Il deflettore verticale motorizzato consente al flusso dell'aria di raggiungere ogni lato della stanza.

Ventilatore Automatico

La velocità del ventilatore viene regolata in automatico per soddisfare il grado di comfort richiesto.

Wide & Long

Un elevato lancio dell'aria unito ad un ampio raggio di diffusione permettono di raggiungere ogni angolo degli ambienti di grandi dimensioni.

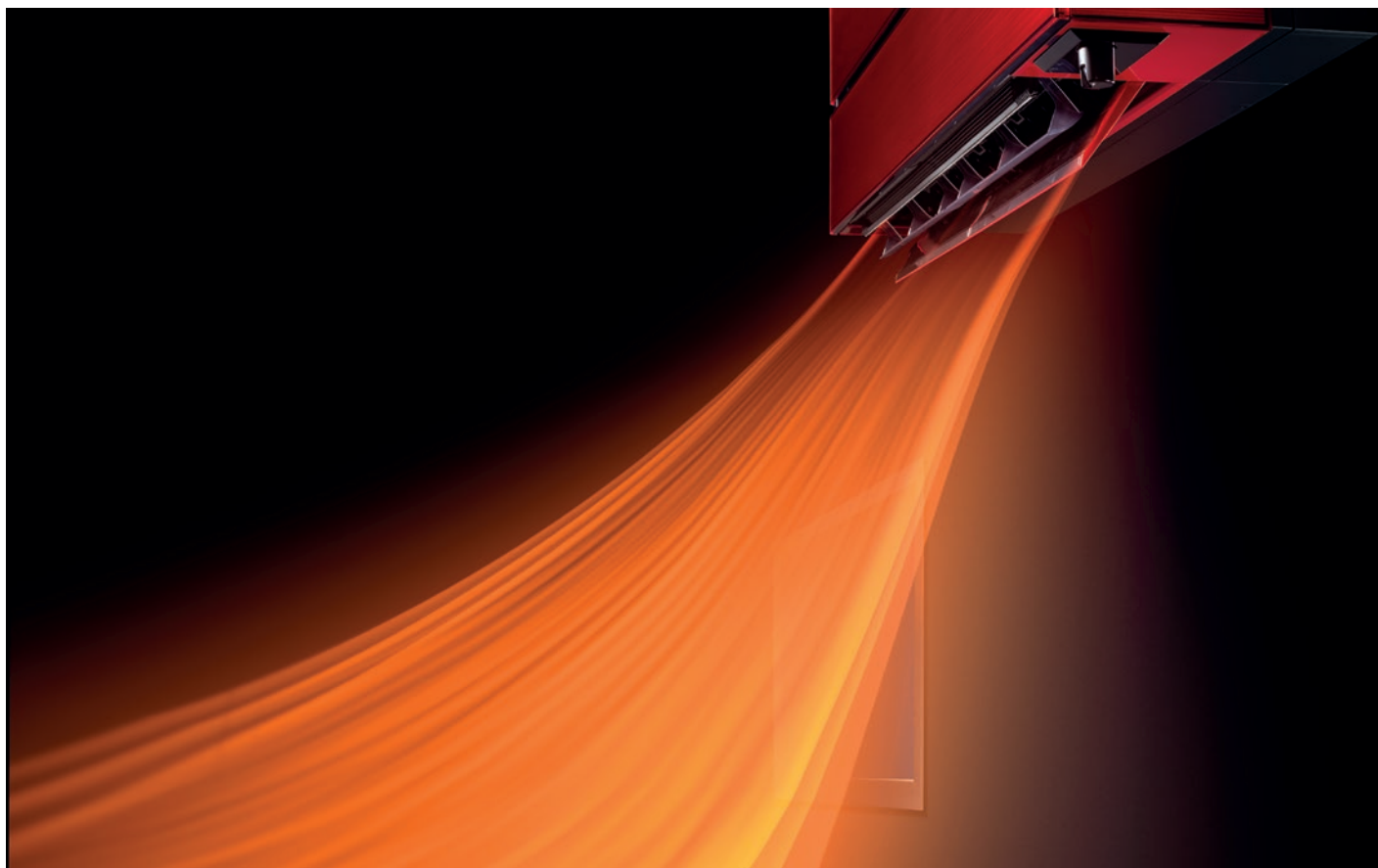

Installazione e manutenzione

Correzione automatica cablaggio elettrico

Questa funzione permette l'allineamento automatico fra collegamento elettrico e tubazioni frigorifere, mantenendo memorizzate le correzioni anche dopo aver tolto alimentazione al climatizzatore.

Auto diagnostica

Un sistema di auto-diagnostica permette di facilitare le operazioni di ripristino.

Controlli

Collegamento M-Net

L'unità può essere integrata ad un sistema di controllo MELANS e pilotata da centralizzatori web server.

Comando a filo

Possibilità di utilizzare un comando a filo per il controllo dell'unità interna.





Controllo di gruppo

Un unico comando remoto può pilotare contemporaneamente fino a 16 gruppi di climatizzatori.

Comfort acustico

Pressione sonora

19 dB(A) Grazie alla distribuzione ottimale dell'aria e all'innovazione tecnologica applicata ai propri climatizzatori Mitsubishi Electric è in grado di garantire un funzionamento silenzioso per il massimo del comfort in ambiente. Il valore di pressione sonora riportata nel logo è relativo alla taglia di riferimento per il singolo prodotto in cui è riportata, impostato alla minima velocità. Per tutti i dettagli dei singoli modelli fare riferimento alla tabella di specifiche tecniche.

Interno di una carrozza del treno	Interno vettura non rumorosa (40 km/h)	Interno di una biblioteca	Rumore del fruscio delle foglie	Limite dell'udito umano
				
80dB(A)	60dB(A)	40dB(A)	22dB(A)	10dB(A)

Funzioni

Timer ON/OFF

È possibile temporizzare l'accensione o lo spegnimento del climatizzatore con intervalli di 1 ora.

Weekly Timer Settimanale

Imposta facilmente la temperatura desiderata e le operazioni di ON/OFF in un piano settimanale, in modo da ricalcare le abitudini dell'occupante.



Commutazione automatica

Il climatizzatore commuta automaticamente il modo di funzionamento (cool/heat) in funzione della temperatura selezionata.

Low Temp Cooling Raffrescamento alle basse temperature

Il raffrescamento è assicurato anche a basse temperature esterne, grazie ad un controllo intelligente del ventilatore esterno.

Night Night mode

Attivando la funzione Night Mode dal comando remoto è possibile predisporre il climatizzatore per il funzionamento notturno:

- Riduzione luminosità LED
- Disattivazione suono "beep"
- Riduzione di 3dB emissione sonora unità esterna

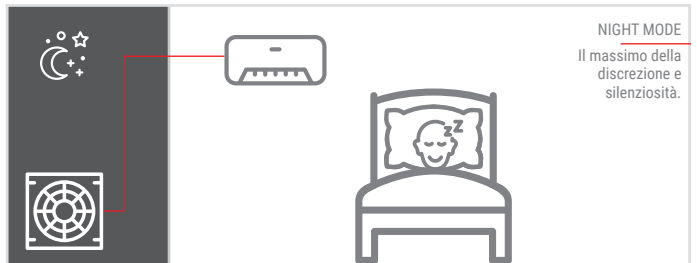

Silent Modalità silenziosa

Funzione che permette di ridurre ulteriormente la silenziosità dell'unità esterna in funzione delle condizioni di carico termico.

Auto riavviamento

In caso di momentanea interruzione dell'energia elettrica, il climatizzatore si riavvia automaticamente quando viene nuovamente alimentato.

Funzione "i save"

"i save" è una funzione semplificata che permette di selezionare con un unico tasto l'impostazione preferita, ad esempio la modalità notturna.

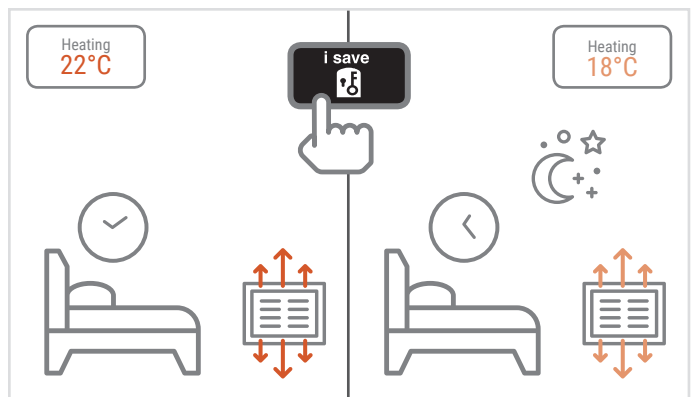

MXZ Connessione a multisplit

L'unità interna può essere connessa ai sistemi multisplit inverter.



MELCloud, il controllo Wi-Fi

MELCloud è il nuovo controllo Wi-Fi per il tuo sistema Mitsubishi Electric.

Sfruttando l'appoggio della nuvola (il "Cloud") per trasmettere e ricevere informazioni e l'interfaccia Wi-Fi dedicata (MAC-567IF-E), potrai facilmente controllare il tuo impianto ovunque tu sia tramite il PC, il tablet o lo smartphone; basterà avere a disposizione la connessione ad internet.

Il servizio MELCloud è stato realizzato per avere la massima compatibilità con PC, Tablet e Smartphone grazie ad App dedicate o tramite Web Browser.

Registrazione del sistema

Per attivare il servizio MELCloud è necessario procedere con la registrazione del sistema.

Una volta collegata l'interfaccia all'unità interna e fatto il pairing con il router è possibile procedere con la registrazione del sistema stesso. Per attivare il controllo Wi-Fi basta andare sul sito www.melcloud.com, registrarsi come utente e registrare l'interfaccia utilizzata. Da questo momento in poi sarà possibile sfruttare tutte le potenzialità del servizio MELCloud e gestire il proprio climatizzatore o la propria pompa di calore ECODAN da qualsiasi posto tramite internet.

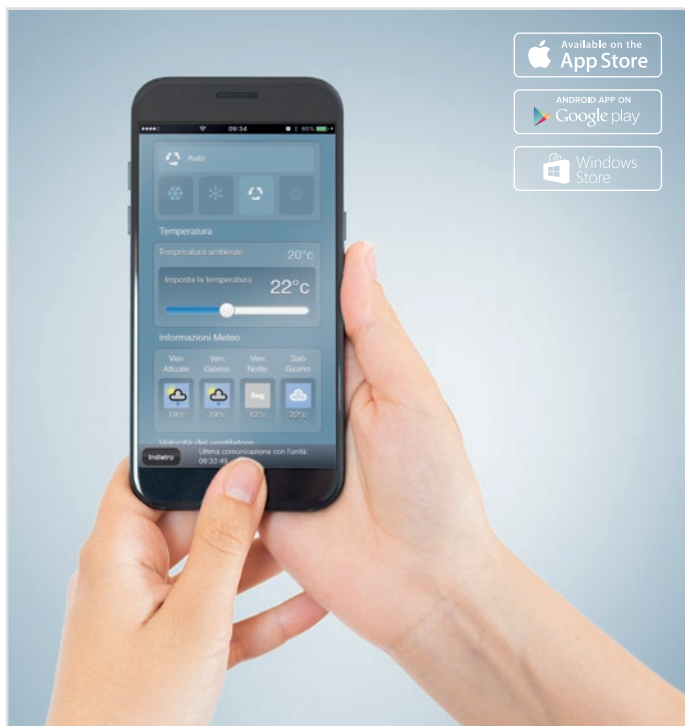

MELCloud®



MELCloud built in: Wi-Fi integrato nell'unità



MELCloud ready: l'unità è dotata di tasca interna per alloggiamento del controllore Wi-Fi



MELCloud optional: l'unità può essere equipaggiata con il controllore Wi-Fi

Controllo per climatizzatori

Funzioni principali:

- On / Off
- Modalità (Auto/Risc./Raffr./Ventilazione)
- Velocità di ventilazione
- Timer settimanale programmabile
- Regolazione inclinazione alette
- Rilevazione e impostazione temperatura ambiente
- Informazioni Meteo della località di installazione
(la completezza delle funzioni dipende dal modello di unità interna collegata)



Controllo per sistemi Ecodan®

Funzioni principali:

- On / Off
- Modalità (Auto/Risc./Raffr.)
- Controllo 2 Zone
- Forzatura ACS
- Timer settimanale programmabile
- Report
- Rilevazione e impostazione temperatura ambiente
- Informazioni Meteo della località di installazione



Controllo sistemi ventilazione Lossnay

Funzioni principali:

- On / Off
- Modalità ventilazione
- Velocità di ventilazione
- Timer



MELCloud® - ELEMENTI DI SISTEMA

WWW.MELCLOUD.COM

1

2

3

4

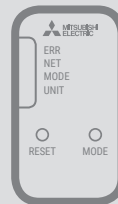

SMARTPHONE/TABLET/PC

ACCESS POINT/ROUTER

INTERFACCIA WI-FI (MAC-567IF-E)

CLIMATIZZATORE O POMPA DI CALORE ECODAN
per maggiori informazioni: www.melcloud.com

BlackBerry 10 Android Apple iOS / OS X Microsoft Windows 8



R32

R32: un refrigerante a basso impatto ambientale

Il gas refrigerante R32 risponde alle direttive europee in materia di riduzione dell'effetto serra, presentando un GWP inferiore all'R410A e non danneggiando lo strato di ozono.



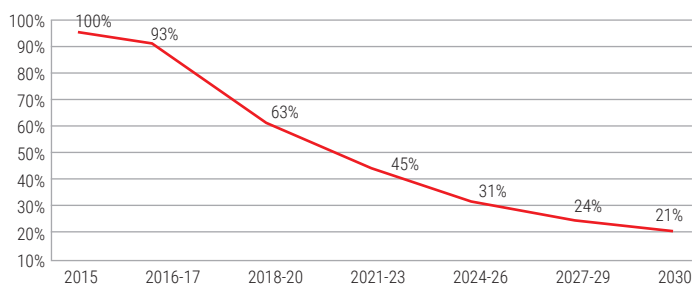

Scenario

Alla Conferenza ONU sul Clima del 2009, i governi si imposero l'obiettivo di mantenere il riscaldamento globale **entro i +2 °C** alla fine del secolo. Secondo la comunità scientifica un aumento superiore ai +2°C della temperatura media potrebbe innescare effetti incontrollabili sull'ecosistema terrestre. Per conseguire questo target, il Consiglio europeo ha imposto di ridurre, **entro il 2050, le emissioni di gas a effetto serra dell'80-95%** rispetto ai livelli del 1990. Il cammino tracciato dell'UE verso un'economia a basse emissioni di CO₂ dimostra che, per conseguire questo è

necessario il contributo di tutti i settori e di tutti i gas a effetto serra, compresi i gas fluorurati che, nonostante rappresentino complessivamente nell'UE solo il 2% del totale dei gas ad effetto serra, hanno un potenziale di riscaldamento globale estremamente elevato.

A causa dell'aumento della ricchezza e della crescita della popolazione, le vendite di prodotti e di apparecchiature contenenti gas fluorurati sono aumentate. Dal 1990 si è registrato **un forte aumento a livello mondiale della produzione e dell'uso di gas fluorurati** che, se non limitato, porterà notevoli emissioni in atmosfera.

Gli HFC costituiscono il gruppo più comune di gas fluorurati e sono utilizzati come refrigeranti negli impianti di refrigerazione e di condizionamento dell'aria e nelle pompe di calore.

Phase down HFC

Un'eliminazione graduale degli HFC, che prevede fino al 2030 l'introduzione di limiti sempre più stringenti per le quantità di gas fluorurati che possono essere immesse sul mercato nell'UE, permette di realizzare importanti riduzioni di emissioni, riducendole, nel 2030, di due terzi rispetto al livello attuale (circa 70 milioni di tonnellate di CO₂ equivalente).

Inoltre il regolamento introduce, dal **1° gennaio 2025, il divieto di immissione sul mercato di impianti di climatizzazione monosplit** contenenti meno di 3 kg di HFC con un GWP di 750 o più.

Perché R32

R32 è un gas refrigerante appartenente alla categoria degli idrocarburi fluorurati già da tempo utilizzato nella climatizzazione. Esso compone infatti, assieme al R125, il fluido refrigerante ad oggi più comune nelle applicazioni di climatizzazione, ovvero l'R410A.

Cos'è R32

il Global Warming Potential (GWP) è l'indice che rappresenta l'impatto che una sostanza può avere sull'effetto serra globale, indicativo delle tonnellate di CO₂ equivalenti corrispondenti. Esso è un indice relativo, che confronta l'impatto di 1kg di refrigerante con 1kg di CO₂ in 100 anni.

L'R32 ha un GWP inferiore rispetto al R410A correntemente utilizzato negli impianti di climatizzazione.

Un altro parametro spesso utilizzato è l'Ozone Depletion Potential, ODP. Esso è indice della capacità nociva di un gas refrigerante nei confronti dello stato di ozono presente nella stratosfera. Già da anni la comunità internazionale è al corrente del danno che alcune sostanze possono arrecare al livello di ozono, che di fatto ci scherma dalla radiazione solare nociva. Sia il gas refrigerante R410A che l'R32 non danneggiano in alcun modo lo stato di ozono se rilasciati in atmosfera, quindi presentano un valore ODP pari a 0.

	R410A	R32
Composizione	50% R32 + 50% R125	R32 puro
GWP (Global Warming Potential)	2.088	675
ODP (Ozone Depletion Potential)	0	0

L'R32 è sicuro?

Appartenendo alla categoria dei refrigeranti a bassa infiammabilità (classe 2L ISO 817) l'R32 è sicuro perché:

- Il campo di infiammabilità è molto limitato
- Non si accende facilmente: non è sufficiente uno switch dei comuni elettrodomestici per l'accensione
- È un refrigerante a bassa tossicità

Applicando le opportune procedure l'installazione, manutenzione e funzionamento delle unità ad R32 non presentano rischio e pericolo.

I vantaggi

- Efficienza energetica elevata
- Riduzione della quantità di gas refrigerante utilizzata
- Impatto ambientale ridotto
- Facilmente caricabile e recuperabile in quanto gas puro
- Bassa tossicità e infiammabilità

Residenziale

Serie M

LINEA KIRIGAMINE



Climatizzatori al top dell'efficienza, design elegante, elevata filtrazione dell'aria e silenziosità.

 MSZ-LN Mono/Multi DC Inverter   18

 MSZ-EF Mono/Multi DC Inverter   22

LINEA PLUS



Climatizzatori efficienti e silenziosi, ideali per ogni tipo di applicazione residenziale.

UNITÀ A PARETE

MSZ-AP Mono/Multi DC Inverter   24

MSZ-AP Large Mono/Multi DC Inverter   28

MSZ-BT Mono/Multi DC Inverter   30

UNITÀ A PAVIMENTO

MFZ-KT Mono/Multi DC Inverter   32

UNITÀ CASSETTA AD UNA VIA

MLZ-KP Mono/Multi DC Inverter  34



Serie S

UNITÀ CASSETTA QUATTRO VIE 60X60

SLZ-M Mono/Multi DC Inverter **R32** 36

UNITÀ CANALIZZABILE COMPATTA

SEZ-M Mono/Multi DC Inverter **R32** 40

Serie MXZ

MULTISPLIT DC INVERTER

MXZ-F da 2 a 6 porte **NOVITÀ R32** 42

MXZ-D/E da 5 a 6 porte 46

MULTISPLIT DC INVERTER – HYPER HEATING

MXZ-E VAHZ da 2 a 4 porte 48

Serie Y

LINEA SMALL Y COMPACT





DC INVERTER





PUMY-SP con Branch Box da 12,5 a 15,5 kW 50



Accessori

Tabella accessori 52

Serie M				Taglia
LINEA KIRIGAMINE 	Unità a parete	 MSZ-LN		
		 MSZ-EF		
LINEA PLUS PLUS	Unità a parete	 MSZ-AP		
		 MSZ-AP LARGE		
		 MSZ-BT		
	Unità a pavimento	 MFZ-KT		
Cassetta a una via	 MLZ-KP			

Serie S				Taglia
	Cassetta a 4 vie 60x60	 SLZ-M		
	Canalizzata compatta	 SEZ-M		

Serie MXZ				Porte
				Taglia
	Unità esterna Multi	 MXZ-F		
		MXZ-D/E		
		MXZ-E VAHZ		

Serie Y				Taglia
	Unità esterna VRF con Branch Box	CITY MULTI PUMY-SP VKM		
CITY MULTI PUMY-SP YKM				

	15	18	20	22	25	35	42	50	60	71
					•	•		•		
		• Solo multi		• Solo multi	•	•	•	•		
	• Solo multi		•		•	•	•	•		
									•	•
			• Solo multi		•	•				
					•	•		•		
					•	•		•		

	15	18	20	22	25	35	42	50	60	71
					•	•		•	•	
					•	•		•	•	•

	2	2	2	3	3	4	4	4	5	6
	33	42	53	54	68	72	80	83	102	122
	•	•	•	•	•	•	•	•	•	•
	•	•	•	•	•	•		•	•	•
			•					•		

	112	125	140
	•	•	•
	•	•	•



Innovazione, design ed efficienza energetica

Mitsubishi Electric presenta un rivoluzionario prodotto, dal design semplice, **lineare ed elegante**, dall'**efficienza energetica** senza eguali e dalla tecnologia all'avanguardia. I climatizzatori della serie MSZ-LN sfruttano il **refrigerante a basso GWP R32** per raggiungere prestazioni ineguagliabili e comfort assoluto. Il nuovo riferimento per la climatizzazione residenziale è arrivato!

Efficienza energetica: oltre la classe A+++

Le caratteristiche del refrigerante utilizzato e la continua innovazione tecnologica hanno permesso di realizzare un prodotto dalle prestazioni elevatissime. I rendimenti stagionali evidenziati dai valori di SEER/SCOP, permettono la classificazione in **classe A+++ sia in raffrescamento che in riscaldamento**.

MELCloud integrato

Il nuovo MSZ-LN (nella versione VGK) offre l'esperienza d'uso di MELCloud integrato nella macchina. Pronto per essere configurato ed utilizzato, permette all'utente di gestire da remoto, grazie al controller Wi-Fi, tutte le funzioni del climatizzatore.

Nuovo telecomando retroilluminato

Il telecomando retroilluminato permette una facile visione anche nelle ore notturne.



Distribuzione dell'aria

La geometria totalmente rivoluzionaria del **doppio deflettore** garantisce una distribuzione dell'aria ottimale; è possibile direzionare indipendentemente i flussi d'aria in uscita dal lato destro e sinistro dell'unità.



3D i-see sensor

Il 3D i-see sensor permette le impostazioni per un comfort ottimale e risparmio energetico.

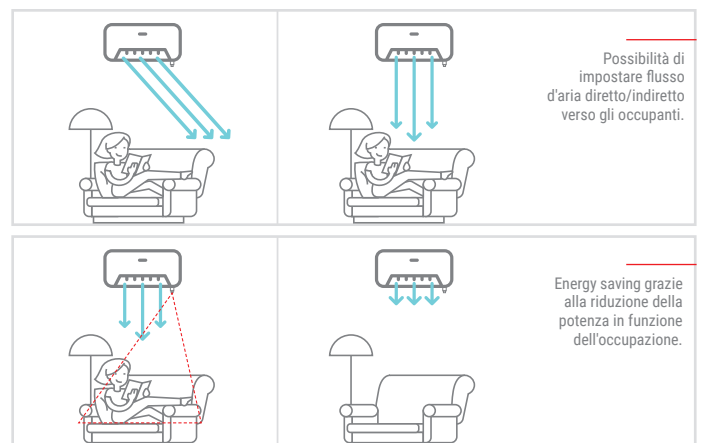

¹Riferito alle taglie 25/35. ²Riferito alle taglie 25/35 impostate alla minima velocità.



	Capacità nominale kW									
	1.5	1.8	2.0	2.2	2.5	3.5	4.2	5.0	6.0	7.1
Unità interna					•	•		•		
Unità esterna					•	•		•		
Multisplit R410					•	•		•		
Multisplit R32					•	•		•		

* Valido solo per serie VG2

	Batteri	Virus	Muffe	Allergeni	Polvere	NOVITÀ PM 2,5
Plasma Duo Filter System				A+	A+	
Plasma Quad	A+++	A+++	A++	A++	A+	
Plasma Quad Plus	A+++	A+++	A+++	A+++	A+++	A+++

Filtrazione avanzata

Il sistema di filtrazione **Plasma Quad Plus** delle unità MSZ-LN raggiunge un nuovo record nel livello di pulizia dell'aria. Esso è infatti in grado di trattenere particelle fino a PM2.5, ovvero con diametro inferiore a 2.5 µm. Questa caratteristica distintiva rende l'unità ideale per nuclei famigliari particolarmente attenti alla qualità dell'aria o per installazione in ambienti dall'aria ambiente spesso compromessa (es. locali affacciati su zone trafficate, in città in prossimità di attività di produzione...).

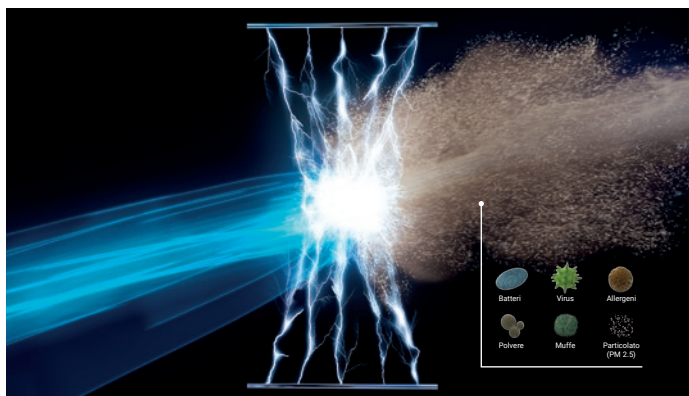

Funzionamento silenzioso

Il comfort ambientale è legato anche al livello sonoro ed è importante specialmente nelle camere da letto o negli studi. La linea Kirigamine consente di garantire il clima ideale tutto l'anno con un livello sonoro virtualmente impercettibile dall'orecchio umano. I 19dB(A)2 raggiunti dal modello **Kirigamine Style** sono più silenziosi del rumore generato dal fruscio delle foglie nel vento, rendendo il climatizzatore di fatto non udibile dagli occupanti della stanza. Ecco perchè **Kirigamine Style** è particolarmente adatto ad ambienti domestici quali camera da letto e zona living, in cui trascorriamo la maggior parte del nostro tempo e svolgiamo le nostre attività quotidiane.





Interno di una carrozza del treno	Interno vettura non rumorosa (40 km/h)	Interno di una biblioteca	Rumore del fruscio delle foglie	Limite dell'udito umano
80dB(A)	60dB(A)	40dB(A)	22dB(A)	10dB(A)
			19dB(A)2	

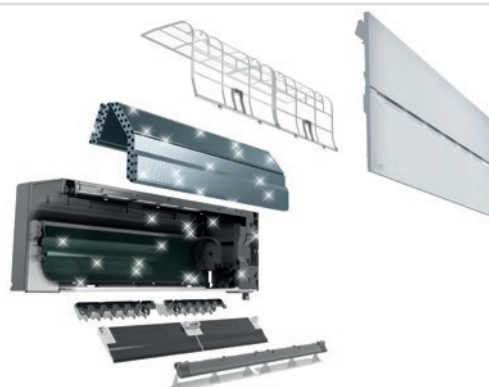























Dual Barrier Coating

Con l'unità MSZ-LN Mitsubishi Electric introduce un'altra tecnologia rivoluzionaria: il Double Barrier Coating. Durante il funzionamento la polvere e le impurità introdotte durante le operazioni di climatizzazione si depositano sui componenti interni, soprattutto batteria e ventilatore, aumentando i consumi della macchina fino al 18%. Con **Double Barrier Coating** i componenti interni di MSZ-LN vengono trattati con un secondo strato protettivo che **impedisce il depositarsi di polvere e impurità** anche dopo lunghi periodi di tempo, riducendo i consumi e eliminando la necessità di manutenzione dell'unità relativamente a questa problematica.





Unità interna			Unità esterne	
 Ruby Red	 Onyx Black	 Pearl White		
MSZ-LN25/35/50VG(2)R	MSZ-LN25/35/50VG(2)B	MSZ-LN25/35/50VG(2)V	MUZ-LN25/35VG(2)	MUZ-LN50VG(2)

Key Technologies									
									
									
									

* Optional

Specifiche tecniche DC INVERTER / POMPA DI CALORE

MODELLO		SET	MSZ-LN25VG (2)	MSZ-LN35VG (2)	MSZ-LN50VG (2)	
		Unità interna	MSZ-LN25VG(2)V/R/B	MSZ-LN35VG(2)V/R/B	MSZ-LN50VG(2)V/R/B	
		Unità esterne	MUZ-LN25VG(2)	MUZ-LN35VG(2)	MUZ-LN50VG(2)	
Alimentazione		V/Hz/n°	230 / 50 / 1	230 / 50 / 1	230 / 50 / 1	
Raffreddamento	Capacità nominale (min/max) T=+35°C	kW	2,5 (1,0 - 3,5)	3,5 (0,8 - 4,0)	5,0 (1,0 - 6,0)	
	Potenza assorbita nominale T=+35°C	kW	0,485	0,820	1,381	
	EER		5,15	4,27	3,62	
	Carico teorico (PdesignC) T=+35°C	kW	2,5	3,5	5,0	
	SEER		10,5	9,5	8,5	
	Classe di efficienza energetica		A+++	A+++	A+++	
Consumo energetico annuo ¹		kWh/a	83	128	205	
Riscaldamento stagione media	Capacità nominale (min/max) T=+7°C	kW	3,2 (0,8 - 5,4)	4,0 (1,0 - 6,3)	6,0 (1,0 - 8,2)	
	Potenza assorbita nominale T=+7°C	kW	0,580 (0,600)	0,800 (0,820)	1,480	
	COP		5,52	5,00	4,05	
	Carico teorico (Pdesignh) T=-10°C	kW	3,0	3,6	4,5	
	SCOP		5,2	5,1	4,6	
	Classe di efficienza energetica		A+++	A+++	A++	
Consumo energetico annuo ¹		kWh/a	794	974	1369	
Riscaldamento stagione calda	SCOP		6,6	6,7	5,8	
	Classe di efficienza energetica		A+++	A+++	A+++	
Unità interna	Dimensioni	A x L x P	mm	307 x 890 x 233	307 x 890 x 233	
	Peso		kg	15,5	15,5	
	Portata aria	Raffreddamento	m³/min	4.3 - 5.8 - 7.1 - 8.8 - 11.9	4.3 - 5.8 - 7.1 - 8.8 - 12.8	5.7 - 7.6 - 8.9 - 10.6 - 13.9
		Riscaldamento	m³/min	4.0 - 5.7 - 7.1 - 8.5 - 14.4	4.3 - 5.7 - 7.1 - 8.5 - 13.7	5.4 - 6.4 - 8.5 - 10.7 - 15.7
	Pressione sonora (SLo-Lo-Mid-SHi)	Raffreddamento	dB(A)	19 - 23 - 29 - 36 - 42	19 - 24 - 29 - 36 - 43	27 - 31 - 35 - 39 - 46
		Riscaldamento	dB(A)	19 - 24 - 29 - 36 - 45	19 - 24 - 29 - 36 - 45	25 - 29 - 34 - 39 - 47
Potenza sonora	Nominale	dB(A)	58	58	60	
Unità esterna	Dimensioni	A x L x P	mm	550 x 800 x 285	550 x 800 x 285	
	Peso		kg	35	40	
	Pressione sonora	min/max	dB(A)	46 / 49	49 / 50	51 / 54
	Potenza sonora	Nominale	dB(A)	60	61	64
Massima corrente assorbita		A	6,8	9,6	13,5	
Linee frigorifere	Diometri	Liquido/Gas	mm	6,35 / 9,52	6,35 / 9,52	
	Lunghezza max		m	20	20 (30)	
	Dislivello max		m	12	12	
Campo funz. garantito	Raffreddamento	°C	-10 ~ +46	-10 ~ +46	-10 ~ +46	
	Riscaldamento	°C	-15 ~ +24	-15 ~ +24	-15 ~ +24	
Refrigerante	Tipo / Precarica	kg	R32 / 1,00 (0,80)	R32 / 1,00 (0,85)	R32 / 1,25	
	GWP ² / Tons CO ₂ Eq.		675 / 0,675 (0,54)	675 / 0,675 (0,58)	675 / 0,85	

^{1,2} Note di riferimento vedi pag. 56
Disponibilità da maggio 2020

Accessori	DESCRIZIONE	DURATA	SERIE/OPZ.
MAC-2390FTE	Filtro purificazione aria agli ioni d'argento	12 mesi	Opzionale
MAC-3010FTE	Filtro deodorizzante	-	Serie
MAC-1702RA-E	Connettore input esterni	-	Opzionale

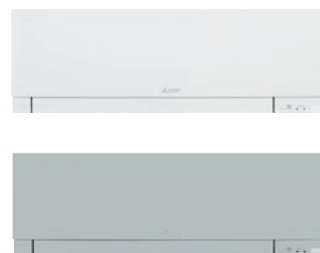
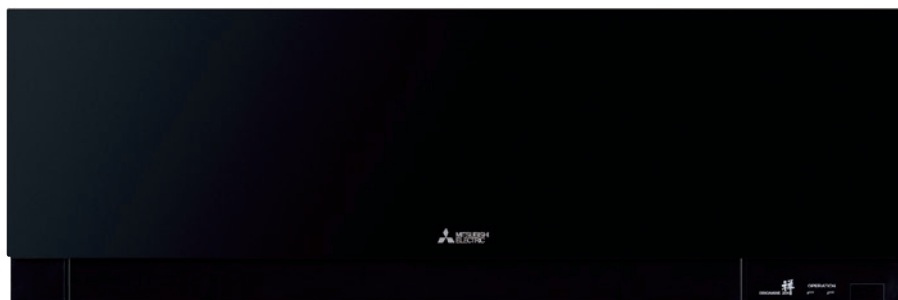

Design al top e dimensioni compatte

Un **design di ineccepibile eleganza**, colorazioni che si adattano ad ogni genere di interno, materiali pregiati e dimensioni compatte: è Kirigamine Zen nuovo da Mitsubishi Electric.

Uno stile esclusivo unito ad un elevato contenuto tecnologico e di prestazioni.



Nuovo telecomando retroilluminato

Il telecomando retroilluminato permette una facile visione anche nelle ore notturne.



MELCloud integrato

Il nuovo MSZ-EF (nella versione VGK) offre l'esperienza d'uso di MELCloud integrato nella macchina. Pronto per essere configurato ed utilizzato, permette all'utente di gestire da remoto, grazie al controller Wi-Fi, tutte le funzioni del climatizzatore.

Elevata efficienza energetica stagionale

L'economia di esercizio è il grande vantaggio dei climatizzatori Mitsubishi Electric. Grazie all'accurata progettazione di tutti i componenti e l'uso di tecnologie all'avanguardia, l'**efficienza energetica** raggiunge livelli straordinari anche su base stagionale.





In modo particolare la linea MSZ-EF ottiene valori di SEER e SCOP (indici di efficienza stagionale) che le permettono di raggiungere la **Classe A+++ in raffreddamento**¹ e la **Classe A++ in riscaldamento**¹.





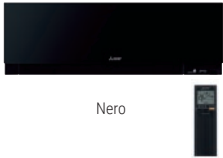

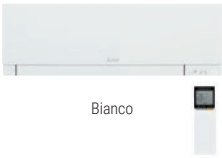









Filtro purificatore dell'aria agli ioni d'argento

La superficie irregolare del filtro purificatore è più efficace nella **cattura delle polveri** ed una semplice e regolare pulizia lo mantiene in perfetta efficienza per oltre 10 anni, consentendo di neutralizzare i cattivi odori grazie al potere deodorizzante. Il filtro purificatore dell'aria agli ioni d'argento in dotazione è in grado di garantire aria ancora più pulita e salubre.

¹ Riferito alla taglia 25 in raffreddamento, impostata alla minima velocità
* solo modelli VGK

Unità interna			Unità esterne	
				
MSZ-EF22/25/35/42/50VG(K)B	MSZ-EF22/25/35/42/50VG(K)S	MSZ-EF18/22/25/35/42/50VG(K)W	MUZ-EF25/35/42VG	MUZ-EF50VG

Key Technologies														
														
* Optional, ¹ Integrato modelli VGG, opzionale modelli VG														

	Capacità nominale kW									
	1.5	1.8	2.0	2.2	2.5	3.5	4.2	5.0	6.0	7.1
Unità interna		•		•	•	•	•	•		
Unità esterna					•	•	•	•		
Multisplit R410					•					
Multisplit R32						•				

Specifiche tecniche DC INVERTER / POMPA DI CALORE

MODELLO	SET			MSZ- EF18VG (K) *	MSZ- EF22VG (K) *	MSZ- EF25VG (K) *	MSZ- EF35VG (K) *	MSZ- EF42VG (K) *	MSZ- EF50VG (K) *
				Unità interna Unità esterna	MSZ-EF18VG(K) SOLO MULTISPLIT	MSZ-EF22VG(K) SOLO MULTISPLIT	MSZ-EF25VG(K) MUZ-EF25VG	MSZ-EF35VG(K) MUZ-EF35VG	MSZ-EF42VG(K) MUZ-EF42VG
Alimentazione	Tensione/Freq./Fasi	V/Hz/n°		230 / 50 / 1	230 / 50 / 1	230 / 50 / 1	230 / 50 / 1	230 / 50 / 1	230 / 50 / 1
Raffreddamento	Capacità nominale (min/max)	T=+35°C	kW	1,8	2,2	2,5 (0,9 - 3,4)	3,5 (1,1 - 4,0)	4,2 (0,9 - 4,6)	5,0 (1,4 - 5,4)
	Potenza assorbita nominale	T=+35°C	kW	-	-	0,54	0,91	1,20	1,55
	EER			-	-	4,63	3,85	3,50	3,23
	Carico teorico (PdesignC)	T=+35°C	kW	-	-	2,5	3,5	4,2	5,0
	SEER			-	-	9,1	8,8	7,9	7,5
	Classe di efficienza energetica			-	-	A+++	A+++	A++	A++
	Consumo energetico annuo ¹		kWh/a	-	-	96	139	186	233
Riscaldamento stagione media	Capacità nominale (min/max)	T=+7°C	kW	2,5	3	3,2 (1,0 - 4,2)	4,0 (1,3 - 5,1)	5,4 (1,3 - 6,3)	5,8 (1,4 - 7,5)
	Potenza assorbita nominale	T=+7°C	kW	-	-	0,700	0,950	1,455	1,560
	COP			-	-	4,57	4,21	3,71	3,72
	Carico teorico (Pdesignh)	T=-10°C	kW	-	-	2,4	2,9	3,8	4,2
	SCOP			-	-	4,7	4,6	4,6	4,5
	Classe di efficienza energetica			-	-	A++	A++	A++	A+
	Consumo energetico annuo ¹		kWh/a	-	-	713	882	1151	1304
Riscaldamento stagione calda	SCOP			-	-	5,9	5,6	6,0	5,4
	Classe di efficienza energetica			-	-	A+++	A+++	A+++	A+++
Unità interna	Dimensioni	A x L x P	mm	299 x 885 x 195	299 x 885 x 195	299 x 885 x 195	299 x 885 x 195	299 x 885 x 195	299 x 885 x 195
	Peso		kg	11,5	11,5	11,5	11,5	11,5	11,5
	Portata aria	Raffreddamento	m³/min	4-4,6-6,3-8,3-10,5	4-4,6-6,3-8,3-10,5	4-4,6-6,3-8,3-10,5	4-4,6-6,3-8,3-10,5	5,8-6,6-7,7-8,9-11,2	5,8-6,8-7,9-9,2-11,3
		Riscaldamento	m³/min	4-4,6-6,2-8,9-11,9	4-4,6-6,2-8,9-11,9	4-4,6-6,2-8,9-11,9	4-4,6-6,2-8,9-12,7	5,5-6,3-7,8-9,9-13,2	6,4-7,2-9,1-11,14,6
	Pressione sonora (SLo-Lo-Mid-SHi)	Raffreddamento	dB(A)	21-23-29-36-42	21-23-29-36-42	19-23-29-36-42	21-24-30-36-42	28-31-35-39-43	30-33-36-40-43
		Riscaldamento	dB(A)	21-24-29-37-45	21-24-29-37-45	21-24-29-37-45	21-24-30-38-46	28-30-35-41-48	30-33-37-43-49
Potenza sonora	Nominale	dB(A)	-	-	60	60	60	60	
Unità esterna	Dimensioni	A x L x P	mm	-	-	550 x 800 x 285	550 x 800 x 285	550 x 800 x 285	714 x 800 x 285
	Peso		kg	-	-	31	34	35	40
	Pressione sonora	min/max	dB(A)	-	-	47 - 48	49 - 50	50 - 51	52 - 52
	Potenza sonora	Nominale	dB(A)	-	-	58	62	62	65
Massima corrente assorbita		A	-	-	7,1	7,1	10,0	14,0	
Linee frigorifere	Diametri	Liquido/Gas	mm	6,35 / 9,52	6,35 / 9,52	6,35 / 9,52	6,35 / 9,52	6,35 / 9,52	6,35 / 9,52
	Lunghezza max		m	-	-	20	20	20	30
	Dislivello max		m	-	-	12	12	12	15
Campo funz. garantito	Raffreddamento	°C	-	-	-10 ~ +46	-10 ~ +46	-10 ~ +46	-10 ~ +46	
	Riscaldamento	°C	-	-	-15 ~ +24	-15 ~ +24	-15 ~ +24	-15 ~ +24	
Refrigerante	Tipo / Precarica	kg	R32 / -	R32 / -	R32 / 0,62	R32 / 0,74	R32 / 0,74	R32 / 0,70	
	GWP ² / Tons CO ₂ Eq.		675 / -	675 / -	675 / 0,42	675 / 0,50	675 / 0,50	675 / 0,71	

1,2 Note di riferimento vedi pag. 56.

* VGG disponibile da Aprile 2020, VG disponibili fino ad esaurimento scorte

Accessori	DESCRIZIONE	DURATA	SERIE/OPZ.
MAC-2370FT-E	Filtro purificazione aria agli ioni d'argento	12 mesi	Serie
MAC-5671F-E	Interfaccia Wi-Fi	-	Opzionale (Modelli VG)

PLUS

MSZ-AP

NOVITÀ

SERIE M - UNITÀ A PARETE - DC Inverter/Pompa di calore



Design e dimensioni compatte

Le unità MSZ-AP sono caratterizzate dalle **dimensioni ultra-compatte**, con 2 soli livelli dimensionali per 6 potenze differenti.

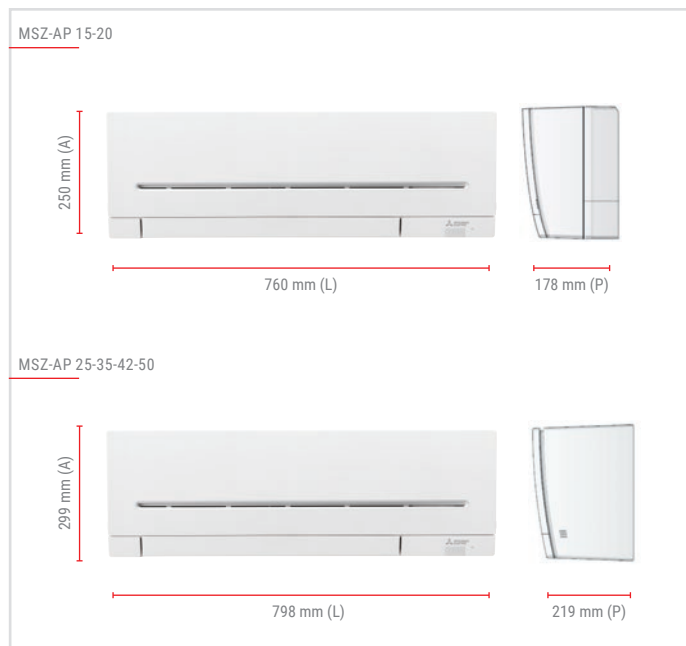

MELCloud integrato

Il nuovo MSZ-AP (nella versione VGK) offre l'esperienza d'uso di MELCloud integrato nella macchina. Pronto per essere configurato ed utilizzato, permette all'utente di gestire da remoto, grazie al controller Wi-Fi, tutte le funzioni del climatizzatore.

Efficienza

Grazie ad un'attenta progettazione e all'introduzione del **refrigerante R32** l'efficienza delle nuove unità MSZ-AP risulta notevolmente aumentata, raggiungendo la classe **A+++ in raffrescamento** (taglie 25 e 35) e **A++ in riscaldamento** su tutto il lineup.

Distribuzione dell'aria

Grazie alla presenza del louver motorizzato è possibile direzionare il flusso d'aria per raggiungere il massimo comfort in ambiente in ogni modalità di funzionamento (taglie 25-50). Inoltre il flusso orizzontale elimina le fastidiose correnti d'aria verso gli occupanti.

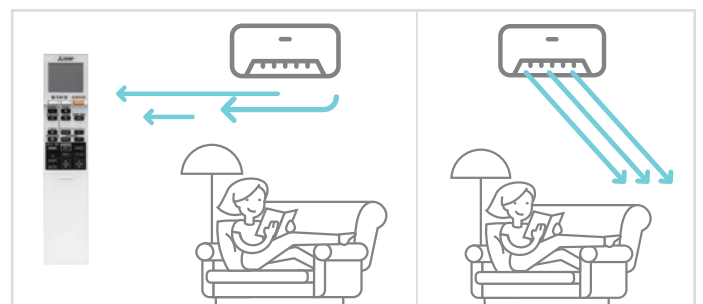

Nuovo telecomando retroilluminato

Il telecomando retroilluminato permette una facile visione anche nelle ore notturne



¹Riferito alle taglie 25/35. ²Riferito alle taglie 25/35 impostate alla minima velocità.

* solo modelli VGK



	Capacità nominale kW							
	1.5	1.8	2.0	2.2	2.5	3.5	4.2	5.0
Unità interna	•		•		•	•	•	•
Unità esterna			•		•	•	•	•
Multisplit R410					•			
Multisplit R32					•			

Funzionamento silenzioso

Per le taglie 25/35 l'emissione sonora dell'unità interna è di soli **19dB** operando alla minima velocità, garantendo il massimo comfort acustico all'interno dell'ambiente.



Night Mode

Attivando la funzione **Night Mode** dal comando remoto è possibile predisporre il climatizzatore per il funzionamento notturno:

- Riduzione luminosità LED
- Disattivazione suono "beep"
- Riduzione di 3dB emissione sonora unità esterna

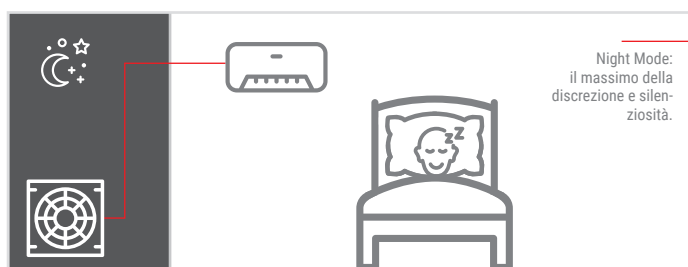

Filtrazione avanzata

Grazie al filtro purificatore dell'aria presente nell'unità interna il nuovo modello MSZ-AP garantisce la rimozione di polveri e cattivi odori.

Inoltre, per le taglie 25-50, è possibile prevedere il filtro opzionale purificatore dell'aria agli ioni d'argento, che cattura batteri, polline e altri allergeni.

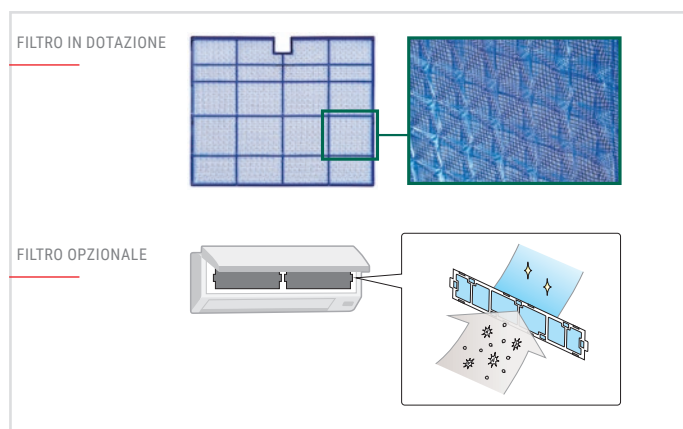

Energy monitoring



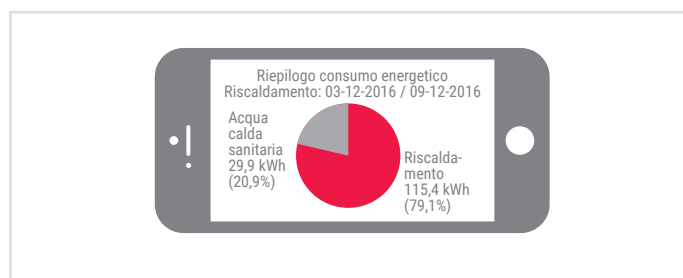

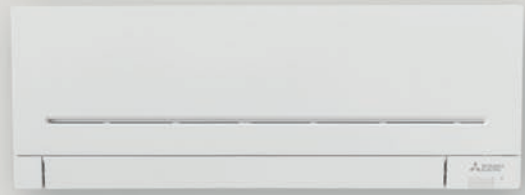















Il nuovo modello MSZ-AP supporta la funzione di **monitoraggio dei consumi energetici** grazie al sistema di controllo remoto Cloud MELCloud.





Unità interna		Unità esterne	
			
MSZ-AP15/20VG	MSZ-AP25/35/42/50VG(K)	MUZ-AP20/25/35/42VG	MUZ-AP50VG

Key Technologies

									
									
* Optional, ¹ 25-50, ² Solo modelli VGK									

Specifiche tecniche DC INVERTER / POMPA DI CALORE

MODELLO	SET	MSZ-AP15VG	MSZ-AP20VG	MSZ-AP25VG(K)	MSZ-AP35VG(K)	MSZ-AP42VG(K)	MSZ-AP50VG(K)	
	Unità interna	MSZ-AP15VG	MSZ-AP20VG	MSZ-AP25VG(K)	MSZ-AP35VG(K)	MSZ-AP42VG(K)	MSZ-AP50VG(K)	
	Unità esterna	SOLO MULTISPLIT	MUZ-AP20VG	MUZ-AP25VG	MUZ-AP35VG	MUZ-AP42VG	MUZ-AP50VG	
Alimentazione	Tensione/Freq./Fasi	V/Hz/n°	230 / 50 / 1	230 / 50 / 1	230 / 50 / 1	230 / 50 / 1	230 / 50 / 1	
Raffreddamento	Capacità nominale (min/max) T=+35°C	kW	1,5 (0,9 - 2,4)	2,0 (0,9 - 2,6)	2,5 (0,9 - 3,4)	3,5 (1,1 - 3,8)	4,2 (0,9 - 4,5)	
	Potenza assorbita nominale T=+35°C	kW	-	0,46	0,6	0,99	1,3	
	EER	-	-	4,35	4,17	3,54	3,23	
	Carico teorico (PdesignC)	kW	-	2,0	2,5	3,5	4,2	
	SEER	-	-	8,6	8,6	8,6	7,8	
	Classe di efficienza energetica	-	-	A+++	A+++	A+++	A++	
	Consumo energetico annuo ¹	kWh/a	-	nd	101	142	188	
Riscaldamento Stagione media	Capacità nominale (min/max) T=+7°C	kW	1,7 (0,9 - 3,1)	2,5 (0,9 - 3,1)	3,2 (1,0 - 4,1)	4,0 (1,3 - 4,6)	5,4 (1,3 - 6,0)	
	Potenza assorbita nominale T=+7°C	kW	-	0,6	0,78	1,03	1,49	
	COP	-	-	4,17	4,1	3,88	3,62	
	Carico teorico (Pdesignh) T=-10°C	kW	-	nd	2,4	2,9	3,8	
	SCOP	-	-	4,1	4,8	4,7	4,7	
	Classe di efficienza energetica	-	-	A+	A++	A++	A++	
	Consumo energetico annuo ¹	kWh/a	-	nd	698	862	1120	
Riscaldamento Stagione calda	SCOP	-	-	-	-	-	-	
	Classe di efficienza energetica	-	-	nd	A+++	A+++	A+++	
Unità interna	Dimensioni	A x L x P	mm	250 x 760 x 178	250 x 760 x 178	299 x 798 x 219	299 x 798 x 219	
	Peso	-	kg	8,2	8,2	10,5	10,5	
	Portata aria	Raffreddamento	m³/min	3,5-3,9-4,6-5,5-6,4	3,5-3,9-4,6-5,5-6,9	4,9-5,9-7,1-8,7-11,4	4,9-5,9-7,1-8,7-11,4	5,4-6,5-7,7-9,3-11,4
		Riscaldamento	m³/min	3,7-4,4-5,0-6,0-6,8	3,7-4,4-5,0-6,0-7,3	4,9-5,9-7,3-8,9-12,9	4,9-5,9-7,3-8,9-12,9	5,3-6,1-7,7-9,4-14,0
	Pressione sonora (Slo-Lo-Mid-Hi-Shi)	Raffreddamento	dB(A)	21-26-30-35-40	21-26-30-35-42	19-24-30-36-42	19-24-30-36-42	21-29-34-38-42
		Riscaldamento	dB(A)	21-26-30-35-40	21-26-30-35-42	19-24-34-39-45	19-24-31-38-45	21-29-35-40-45
Potenza sonora	Nominale	dB(A)	59	60	57	57	57	
Unità esterna	Dimensioni	A x L x P	mm	-	550 x 800 x 285	550 x 800 x 285	550 x 800 x 285	
	Peso	-	kg	-	31	31	35	
	Pressione sonora	min/max	dB(A)	-	nd	47 / 48	49 / 50	
	Potenza sonora	Nominale	dB(A)	-	nd	59	61	
Massima corrente assorbita	-	A	-	nd	7,6	8,46	9,92	
Linee frigorifere	Diametri	Liquido/gas	mm	6,35 / 9,52	6,35 / 9,52	6,35 / 9,52	6,35 / 9,52	
	Lunghezza max	-	m	-	20	20	20	
	Dislivello max	-	m	-	12	12	12	
Campo di funzionamento garantito	Raffreddamento	°C	-	-10 ~ +46	-10 ~ +46	-10 ~ +46	-10 ~ +46	
	Riscaldamento	°C	-	-15 ~ +24	-15 ~ +24	-15 ~ +24	-15 ~ +24	
Refrigerante ²	Tipo / Precarica	kg	R32 / -	R32 / 0,55	R32 / 0,55	R32 / 0,55	R32 / 0,70	
	GWP ² / Tons CO ₂ Eq.	-	675 / -	675 / 0,37	675 / 0,37	675 / 0,37	675 / 0,47	

^{1,2} Note di riferimento vedi pag. 56

* MSZ-AP25/35/42/50VG disponibili fino a esaurimento scorte

Accessori	DESCRIZIONE	DURATA	SERIE/OPZ.
MAC-2370FT-E	Filtro purificazione aria agli ioni d'argento	12 mesi	Opzionale
MAC-1702RA-E	Connettore input esterni (taglie 25-50)	-	Opzionale
MAC-5671F-E	Interfaccia Wi-Fi	-	Opzionale (modelli VG)

PLUS

MSZ-AP Large

SERIE M - UNITÀ A PARETE - DC Inverter/Pompa di calore

NOVITÀ



R32

A++
A++

29 dB(A)

MELCloud
BUILT IN

Efficienza ed eleganza

Efficienza energetica, eleganza e silenziosità trovano risultato in questa serie di climatizzatori a parete con tecnologia DC Inverter.

Il **design discreto e raffinato** e la possibilità di collegamento con multisplit rendono questa serie idonea per qualsiasi applicazione, sia essa un'abitazione, un ufficio o un piccolo esercizio commerciale.

L'economia di esercizio è il grande vantaggio dei climatizzatori Mitsubishi Electric. Grazie all'accurata progettazione di tutti i componenti e l'uso di tecnologie all'avanguardia l'efficienza energetica raggiunge livelli straordinari anche su base stagionale.

Distribuzione dell'aria

Grazie alla presenza del louver motorizzato è possibile direzionare il flusso d'aria per raggiungere il massimo comfort in ambiente in ogni modalità di funzionamento (taglie 60-71). Inoltre il flusso orizzontale elimina le fastidiose correnti d'aria verso gli occupanti.

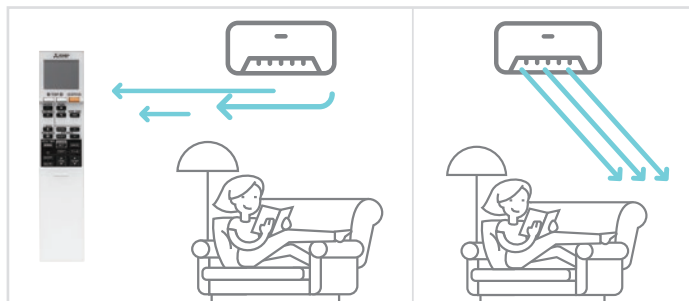

Nuovo telecomando retroilluminato

Il telecomando retroilluminato permette una facile visione anche nelle ore notturne (taglie 25/71 dalla versione E2/E7).



¹Riferito alle taglie 60
* solo modelli V GK

28

MITSUBISHI
ELECTRIC

Wide & Long

Questa speciale funzione, indicata per grandi superfici da climatizzare, **assicura una corretta circolazione dell'aria** fino al raggiungimento di ogni angolo della stanza.

WIDE: L'ampio angolo di diffusione dell'aria in orizzontale fino a 150°, dispone di 7 differenti schemi di distribuzione telecomandati per soddisfare qualsiasi spazio abitativo.





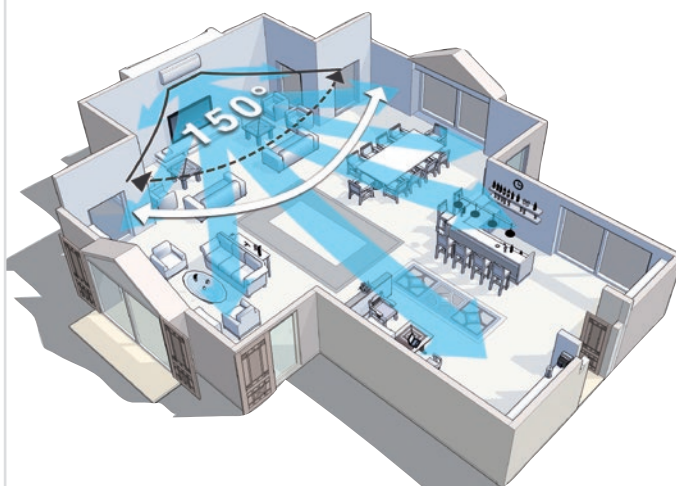













LONG: Con questa funzione il lancio dell'aria può raggiungere 12 metri: l'ideale per locali particolarmente lunghi.

FLUSSO D'ARIA AD AMPIO RAGGIO



MELCloud integrato

Il nuovo MSZ-AP (nella versione V GK) offre l'esperienza d'uso di MELCloud integrato nella macchina. Pronto per essere configurato ed utilizzato, permette all'utente di gestire da remoto, grazie al controller Wi-Fi, tutte le funzioni del climatizzatore.

Unità interna	Unità esterne						
							
MSZ-AP60/71VG(K)	MUZ-AP60/71VG						
Key Technologies							
		 *					 *
 *							 1
* Optional, (1) Solo modelli VGK							

	Capacità nominale kW									
	1.5	1.8	2.0	2.2	2.5	3.5	4.2	5.0	6.0	7.1
Unità interna									•	•
Unità esterna									•	•
Multisplit R410										
Multisplit R32									•	

Specifiche tecniche		DC INVERTER / POMPA DI CALORE				
MODELLO		SET	MSZ-AP60VG (K)	MSZ-AP71VG (K)		
		Unità interna	MSZ-AP60VG(K)	MSZ-AP71VG(K)		
		Unità esterna	MUZ-AP60VG	MUZ-AP71VG		
Alimentazione	Tensione/Freq./Fasi	V/Hz/n°	230 / 50 / 1	230 / 50 / 1		
Raffreddamento	Capacità nominale (min/max)	T=+35°C kW	6,1 (1,4 - 7,3)	7,1 (2,0 - 8,7)		
	Potenza assorbita nominale	T=+35°C kW	1,59	2,01		
	EER		3,84	3,53		
	Carico teorico (PdesignC)	T=+35°C kW	6,1	7,1		
	SEER		7,4	7,2		
	Classe di efficienza energetica		A++	A++		
	Consumo energetico annuo ¹	kWh/a	288	345		
Riscaldamento stagione media	Capacità nominale (min/max)	T=+7°C kW	6,8 (2,0 - 8,6)	8,1 (2,2 - 10,3)		
	Potenza assorbita nominale	T=+7°C kW	1,67	2,12		
	COP		4,07	3,82		
	Carico teorico (Pdesignh)	T=-10°C kW	4,6	6,7		
	SCOP		4,6	4,4		
	Classe di efficienza energetica		A++	A+		
	Consumo energetico annuo ¹	kWh/a	1398	2132		
Riscaldamento stagione calda	SCOP		5,5	5,8		
	Classe di efficienza energetica		A+++	A+++		
Unità interna	Dimensioni	A x L x P mm	325 x 1100 x 257	325 x 1100 x 257		
	Peso		16	17		
	Portata aria	Raffreddamento	m³/min	9,4-11-13,2-16-18,9	9,6-11,5-13,2-15,3-18,6	
		Riscaldamento	m³/min	10,8-13,4-15,4-17,4-20,3	10,2-11,5-13,2-15,3-19,2	
	Pressione sonora (SLo-Lo-Mid-SHi)	Raffreddamento	dB(A)	29 - 37 - 41 - 45 - 48	30 - 37 - 41 - 45 - 49	
		Riscaldamento	dB(A)	30 - 37 - 41 - 45 - 48	30 - 37 - 41 - 45 - 51	
Potenza sonora	Nominale dB(A)	65	65			
Unità esterna	Dimensioni	A x L x P mm	714 x 800 x 285	880 x 840 x 330		
	Peso		40	55		
	Pressione sonora	min/max dB(A)	56 - 57	55 - 56		
	Potenza sonora	Nominale dB(A)	69	69		
Massima corrente assorbita		A	14,1	16,4		
Linee frigorifere	Diametri	Liquido/Gas mm	6,35 / 12,7	6,35 / 12,7		
	Lunghezza max	m	30	30		
	Dislivello max	m	15	15		
Campo funz. garantito	Raffreddamento	°C	-10 ~ +46	-10 ~ +46		
	Riscaldamento	°C	-15 ~ +24	-15 ~ +24		
Refrigerante	Tipo / Precarica	kg	R32 / 1,05	R32 / 1,50		
	GW ² / Tons CO ₂ Eq.		675 / 0,71	675 / 1,02		

^{1,2} Note di riferimento vedi pag. 56
* VG fino a esaurimento scorte

Accessori	DESCRIZIONE	DURATA	SERIE/OPZ.
MAC-567IF-E	Interfaccia Wi-Fi	-	Opzionale modelli VG
MAC-2360FT-E	Filtro purificazione aria agli ioni d'argento	-	Opzionale

MSZ-BT

NOVITÀ

SERIE M - UNITÀ A PARETE - DC Inverter/Pompa di calore

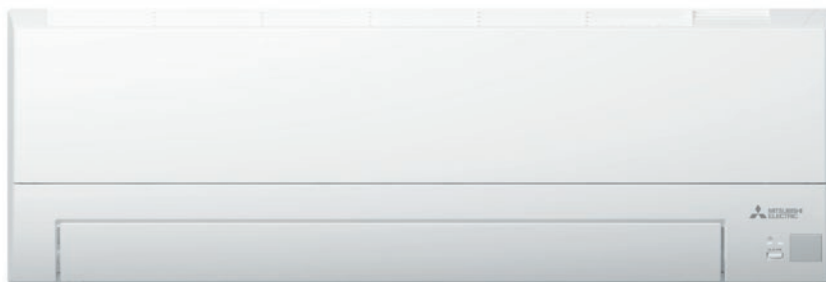

R32

classe
A++

classe
A++

19 dB(A)

MELCloud
READY

Alta efficienza

Efficienza energetica, semplicità e silenziosità sono caratteri distintivi di questa serie di climatizzatori a parete con tecnologia DC Inverter. Il design pulito e lineare, la possibilità di collegamento con multisplit rendono questa serie idonea per qualsiasi applicazione, sia essa un'abitazione, un ufficio o un piccolo esercizio commerciale. L'economia di esercizio è il grande vantaggio dei climatizzatori Mitsubishi Electric serie MSZ-BT.

Grazie all'accurata progettazione di tutti i componenti e all'uso di tecnologie all'avanguardia MSZ-BT raggiunge la Classe A++ in raffreddamento e in riscaldamento.



MELCloud Ready (Pocket)

Il nuovo MSZ-BT presenta un apposito spazio per l'alloggiamento dell'interfaccia MELCloud all'interno dello chassis dell'unità, evitando di lasciare il componente esterno e visibile in ambiente.



















Funzionamento silenzioso

L'emissione sonora dell'unità interna è di soli **19dB** operando alla minima velocità, garantendo il massimo comfort acustico all'interno dell'ambiente.



Unità interna	Unità esterne
	
MSZ-BT20/25/35VG	MUZ-BT25/35VG

Key Technologies

* Optional

	Capacità nominale kW									
	1.5	1.8	2.0	2.2	2.5	3.5	4.2	5.0	6.0	7.1
Unità interna			•		•	•				
Unità esterna					•	•				
Multisplit R32					•					

Specifiche tecniche DC INVERTER / POMPA DI CALORE

MODELLO		SET	MSZ-BT20VG	MSZ-BT25VG	MSZ-BT35VG	
		Unità interna	MSZ-BT20VG	MSZ-BT25VG	MSZ-BT35VG	
		Unità esterna	Solo multisplit	MUZ-BT25VG	MUZ-BT35VG	
Alimentazione	Tensione/Freq./Fasi	V/Hz/n°	230/50/1	230/50/1	230/50/1	
Raffreddamento	Capacità nominale (min/max)	T=+35°C	2,0 (2,9)	2,5 (3,0)	3,5 (3,5)	
	Potenza assorbita nominale	T=+35°C	-	0,70	1,24	
	EER		-	3,6	2,8	
	Carico teorico (PdesignC)	T=+35°C	kW	-	2,5	3,5
	SEER			-	8,1	6,8
	Classe di efficienza energetica			-	A++	A++
	Consumo energetico annuo ¹	kWh/a	-	108	180	
Riscaldamento stagione media	Capacità nominale (min/max)	T=+7°C	2,5 (3,2)	3,15 (3,5)	3,6 (4,1)	
	Potenza assorbita nominale	T=+7°C	kW	-	0,75	0,93
	COP			-	4,20	3,9
	Carico teorico (Pdesignh)	T=-10°C	kW	-	2,4	2,9
	SCOP			-	4,6	4,6
	Classe di efficienza energetica			-	A++	A++
	Consumo energetico annuo ¹	kWh/a	-	577	727	
Riscaldamento stagione calda	SCOP		-	5,7	5,9	
	Classe di efficienza energetica		-	268	304	
Unità interna	Dimensioni	A x L x P	mm	280 x 838 x 235	280 x 838 x 235	
	Peso		kg	9	9	
	Portata aria	Raffreddamento	m³/min	4-4,6-6,3-8,3-10,5	4-4,6-6,3-8,3-10,5	4-4,6-6,3-8,3-10,5
		Riscaldamento	m³/min	4-4,6-6,2-8,9-11,9	4-4,6-6,2-8,9-11,9	4-4,6-6,2-8,9-12,7
	Pressione sonora (SLo-Lo-Mid-SHi)	Raffreddamento	dB(A)	19-22-30-37-43	19-22-30-37-43	19-22-31-38-46
		Riscaldamento	dB(A)	20-23-30-37-43	19-23-30-37-43	19-23-30-37-44
Potenza sonora	Nominale	dB(A)	43	43	46	
Unità esterna	Dimensioni	A x L x P	mm	538 x 699 x 249	538 x 699 x 249	
	Peso		kg	24	24	
	Pressione sonora	min/max	dB(A)	-	47-48	49-50
	Potenza sonora	Nominale	dB(A)	-	50	52
Massima corrente assorbita		A	-	7,0	7,0	
Linee frigorifere	Dimensioni	Liquido/Gas	mm	6,35 / 9,52	6,35 / 9,52	
	Lunghezza max		m	20	20	
	Dislivello max		m	12	12	
Campo funz. garantito	Raffreddamento	°C	-10 ~ +46	-10 ~ +46	-10 ~ +46	
	Riscaldamento	°C	-15 ~ +24	-15 ~ +24	-15 ~ +24	
Refrigerante	Tipo / Precarica	kg	R32 / -	R32 / 0,5	R32 / 0,5	
	GWP ² / Tons CO ₂ Eq.		675 / -	675 / 0,337	675 / 0,337	

^{1,2} Note di riferimento vedi pag. 56

Accessori	DESCRIZIONE	DURATA	SERIE/OPZ.
MAC-567IF-E	Interfaccia Wi-Fi	-	Opzionale
MAC-2360FT-E	Filtro purificazione aria agli ioni d'argento	-	Opzionale



Design semplice ed elegante

Le unità a pavimento hanno un design caratterizzato da **linee semplici e superfici piate** che conferiscono eleganza e modernità all'estetica e permettono di abbinarle perfettamente ad ogni tipo di arredamento.

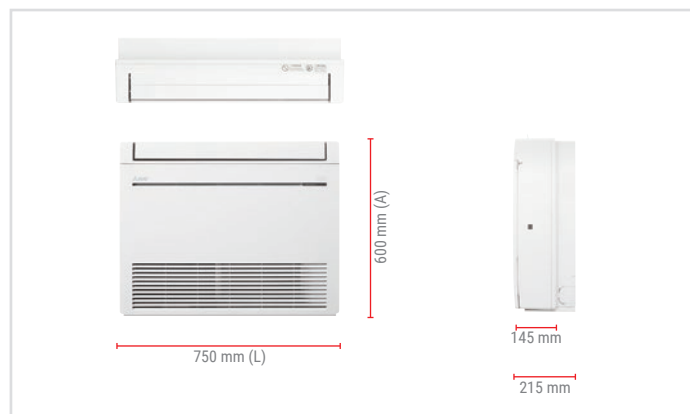

Elevata capacità in riscaldamento

Il modello MFZ-KT presenta **un'elevata capacità in modalità riscaldamento** rispetto ai climatizzatori tradizionali, il che lo rende adatto all'utilizzo invernale e nelle mezze stagioni.

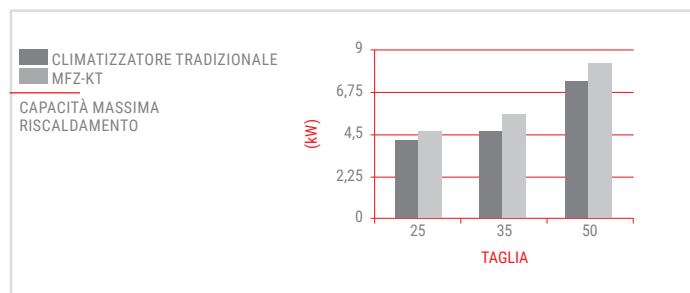

¹Riferito alle taglie 25. ²Riferito alle taglie 25/35 impostate alla minima velocità in riscaldamento.

Multi-flow vane

La bocchetta di mandata è caratterizzata dalla presenza di **tre diversi deflettori** ognuno con un profilo appositamente studiato per poter ottimizzare la distribuzione dell'aria in uscita, massimizzando il comfort sia in raffreddamento che in riscaldamento.

RISCALDAMENTO

RISCALDAMENTO RAPIDO
All'avviamento parte dell'aria riscaldata viene indirizzata verso il basso, in prossimità della ripresa, in modo che venga aspirata dall'unità e permetta di alzare più velocemente la temperatura dell'aria in uscita. La direzione del flusso in uscita può essere impostata liberamente.

RAFFRESCAMENTO

Unità interna	Unità esterne	
 MFZ-KT25/35/50VG	 SUZ-M25/35VA R1	 SUZ-M50VA R1

Key Technologies

* Optional

	Capacità nominale kW									
	1.5	1.8	2.0	2.2	2.5	3.5	4.2	5.0	6.0	7.1
Unità interna					•	•		•		
Unità esterna					•	•		•		
Multisplit R32					•					

Specifiche tecniche DC INVERTER / POMPA DI CALORE

MODELLO		SET	MFZ-KT25VG	MFZ-KT35VG	MFZ-KT50VG	
		Unità interna	MFZ-KT25VG	MFZ-KT35VG	MFZ-KT50VG	
		Unità esterna	SUZ-M25VA	SUZ-M35VA	SUZ-M50VA	
Alimentazione	Tensione/Freq./Fasi	V/Hz/n°	230/50/1	230/50/0	230/50/1	
Raffreddamento	Capacità nominale (min/max)	T=+35°C	2,5 (1,6 - 3,2)	5,0 (1,2 - 5,6)	5,0 (1,2 - 5,6)	
	Potenza assorbita nominale	T=+35°C	0,62	1,06	1,55	
	EER		4,03	3,30	3,23	
	Carico teorico (PdesignC)	T=+35°C	kW	2,5	3,5	5,0
	SEER			6,5	6,6	6,8
	Classe di efficienza energetica			A++	A++	A++
	Consumo energetico annuo ¹	kWh/a	134	185	257	
Riscaldamento stagione media	Capacità nominale (min/max)	T=+7°C	3,4 (1,3 - 4,2)	4,3 (1,1 - 5,0)	6,0 (1,5 - 7,2)	
	Potenza assorbita nominale	T=+7°C	0,91	1,26	1,86	
	COP		3,74	3,41	3,23	
	Carico teorico (Pdesignh)	T=-10°C	kW	2,2	2,6	4,3
	SCOP			4,2	4,4	4,2
	Classe di efficienza energetica			A+	A+	A+
	Consumo energetico annuo ¹	kWh/a	732	825	1423	
Unità interna	Dimensioni	A x L x P	mm	600 x 750 x 215	600 x 750 x 215	
	Peso		kg	14,5	14,5	
	Portata aria	Raffreddamento	m³/min	3,9-4,8-6,5-7,8-8,9	3,9-4,8-6,5-7,8-8,9	5,6-6,7-8-10,4-12,3
		Riscaldamento	m³/min	3,5-4,0-5,6-7,3-9,7	3,5-4,0-5,6-7,3-9,7	6,0-7,7-9,4-11,6-14,0
	Pressione sonora (SLo-Lo-Mid-SHi)	Raffreddamento	dB(A)	19 - 24 - 31 - 37 - 41	19 - 24 - 31 - 37 - 41	28 - 32 - 37 - 42 - 48
		Riscaldamento	dB(A)	19 - 23 - 30 - 37 - 44	19 - 23 - 30 - 37 - 44	29 - 35 - 40 - 44 - 49
Potenza sonora	Nominale	dB(A)	54	54	60	
Unità esterna	Dimensioni	A x L x P	mm	550 x 800 x 285	550 x 800 x 285	
	Peso		kg	30	35	
	Pressione sonora	min/max	dB(A)	45/46	48/48	
	Potenza sonora	Nominale	dB(A)	59	59	
Massima corrente assorbita		A	7,2	8,9	13,9	
Linee frigorifere	Diametri	Liquido/Gas	mm	6,35 / 9,52	6,35 / 9,52	
	Lunghezza max		m	20	30	
	Dislivello max		m	12	30	
Campo funz. garantito	Raffreddamento	°C	-10 ~ +46	-10 ~ +46	-15 ~ +46	
	Riscaldamento	°C	-10 ~ +24	-10 ~ +24	-10 ~ +24	
Refrigerante	Tipo / Precarica	kg	R32 / 0,65	R32 / 0,9	R32 / 1,20	
	GWEP ² / Tons CO ₂ Eq.		675 / 0,44	675 / 0,61	675 / 0,81	

^{1,2} Note di riferimento vedi pag. 56

Accessori	DESCRIZIONE	DURATA	SERIE/OPZ.
MAC-2370FT-E / MAC-408FT-E	Filtro purificazione aria agli ioni d'argento	12 mesi	Serie
MAC-1702RA-E	Connettore input esterni	-	Opzionale
MAC-567IF-E	Interfaccia Wi-Fi	-	Opzionale



R32

MELCloud
READY

Silenziosità e distribuzione dell'aria ottimale

Una linea elegante e slanciata, un **design moderno e raffinato, prestazioni, silenziosità ed una distribuzione dell'aria ottimale**: le unità a cassette a 1 via trovano l'applicazione ideale negli ambienti residenziali di prestigio così come negli uffici o negli esercizi commerciali.

L'abbinamento esclusivo ai sistemi Multisplit DC Inverter consente di creare un clima ideale tutto l'anno con il massimo comfort e il minimo consumo energetico.

Piccole dimensioni grande design

L'altezza di soli 175 mm e la profondità di 414 mm consentono l'installazione non solo nei tradizionali controsoffitti ma anche in piccoli abbassamenti o vetture in cartongesso, donando prestigio e design al locale dove sono installati.



MELCloud Ready

Il nuovo MLZ-KP presenta un **apposito spazio per l'alloggiamento dell'interfaccia MELCloud** all'interno dello Chassis, sul retro del pannello.

Applicazioni monosplit

Da quest'anno disponibili anche in versione monosplit R32

Pompa di scarico condensa

La **dotazione di una pompa di scarico** con una prevalenza di 500 mm facilita il drenaggio dell'acqua di condensa anche in condizioni critiche.

Confortevole Distribuzione dell'Aria

















Tramite il telecomando ad infrarossi è possibile regolare totalmente il flusso d'aria nelle quattro direzioni al fine di evitare fastidiose correnti d'aria, a tutto vantaggio del comfort. Non solo, il nuovo modello MLZ-KP è in grado di realizzare un **lancio orizzontale parallelo al soffitto**, ottimizzando il comfort in ambiente ed evitando fastidiose correnti dirette.



¹Riferito alla taglia 25 impostata alla minima velocità in riscaldamento.

Unità interna	Unità esterne	
		
MLZ-KP25/35/50VF	SUZ-M25/35VA	SUZ-M50VA

Key Technologies

* Optional, ¹ MLZ-KP

	Capacità nominale kW									
	1.5	1.8	2.0	2.2	2.5	3.5	4.2	5.0	6.0	7.1
Unità interna					•	•		•		
Unità esterna					•	•		•		
Multisplit R410						•				
Multisplit R32						•				

Specifiche tecniche DC INVERTER / POMPA DI CALORE

MODELLO		SET	MLZ-KP25VF	MLZ-KP35VF	MLZ-KP50VF	
		Unità interna	MLZ-KP25VF	MLZ-KP35VF	MLZ-KP50VF	
		Unità esterna	SUZ-M25VA	SUZ-M35VA	SUZ-M50VA	
Alimentazione	Tensione/Freq./Fasi	V/Hz/n°	230 / 50 / 1	230 / 50 / 1	230 / 50 / 1	
Raffreddamento	Capacità nominale (min/max) T=+35°C	kW	2,5 (1,4 - 3,2)	3,5 (0,8 - 3,9)	5,0 (1,7 - 5,6)	
	Potenza assorbita nominale T=+35°C	kW	0,59	0,97	1,38	
	EER		4,20	3,70	3,60	
	Carico teorico (PdesignC) T=+35°C	kW	2,5	3,5	5,0	
	SEER		6,2	7,00	6,7	
	Classe di efficienza energetica		A++	A++	A++	
	Consumo energetico annuo ¹	kWh/a	141	175	260	
Riscaldamento stagione media	Capacità nominale (min/max) T=+7°C	kW	3,2 (1,4 - 4,2)	4,1 (1,1 - 4,9)	6,0 (1,7 - 7,2)	
	Potenza assorbita nominale T=+7°C	kW	0,80	1,10	1,86	
	COP		4,00	3,71	3,21	
	Carico teorico (Pdesignh) T=-10°C	kW	2,00	2,3	3,8	
	SCOP		4,4	4,6	4,3	
	Classe di efficienza energetica		A+	A++	A+	
	Consumo energetico annuo ¹	kWh/a	697	791	1397	
Unità interna	Dimensioni	A x L x P mm	185 x 1102 x 360 (24 x 1200 x 424)	185 x 1102 x 360 (24 x 1200 x 424)	185 x 1102 x 360 (24 x 1200 x 424)	
	Peso	kg	15,5 (3,5)	15,5 (3,5)	15,5 (3,5)	
	Portata aria	Raffreddamento	m³/min	6,0 - 7,2 - 8,0 - 8,8	6,0 - 7,3 - 8,4 - 9,4	6,0 - 8,3 - 9,8 - 11,4
		Riscaldamento	m³/min	6,0 - 7,0 - 8,2 - 9,2	6,0 - 7,7 - 8,8 - 9,9	6,0 - 8,3 - 10,3 - 11,8
	Pressione sonora (SLo-Lo-Mid-SHi)	Raffreddamento	dB(A)	27 - 31 - 34 - 38	27 - 32 - 36 - 40	29 - 36 - 41 - 47
		Riscaldamento	dB(A)	26 - 29 - 34 - 37	26 - 32 - 36 - 40	26 - 37 - 42 - 48
Potenza sonora	Nominale	dB(A)	59	59	64	
Unità esterna	Dimensioni	A x L x P mm	550 x 800 x 285	550 x 800 x 285	714 x 800 x 285	
	Peso	kg	30	35	41	
	Pressione sonora	min/max	dB(A)	45 / 46	48 / 48	48 / 49
	Potenza sonora	Nominale	dB(A)	59	59	64
Massima corrente assorbita		A	7,2	8,9	13,9	
Linee frigorifere	Diometri	Liquido/Gas mm	6,35 / 9,52	6,35 / 9,52	6,35 / 12,7	
	Lunghezza max	m	20	20	30	
	Dislivello max	m	12	12	30	
Campo funz. garantito	Raffreddamento	°C	-10 ~ +46	-10 ~ +46	-15 ~ +46	
	Riscaldamento	°C	-10 ~ +24	-10 ~ +24	-10 ~ +24	
Refrigerante	Tipo / Precarica	kg	R32 / 0,65	R32 / 0,9	R32 / 1,20	
	GWP ² / Tons CO ₂ Eq.		675 / 0,44	675 / 0,61	675 / 0,81	

^{1,2} Note di riferimento vedi pag. 56

Articolo	DESCRIZIONE
MLP-444W	Griglia per MLZ-KP

Accessori	DESCRIZIONE	DURATA	SERIE/OPZ.
MAC-567IF-E	Interfaccia Wi-Fi	--	Opzionale

SLZ-M

SERIE S - UNITÀ A CASSETTE A QUATTRO VIE 60X60 - DC Inverter/Pompa di calore



R32

Il gas refrigerante R32 risponde alle direttive europee in materia di riduzione dell'effetto serra, presentando un GWP inferiore all'R410A e non danneggiando lo strato di ozono.

I vantaggi?

- **Efficienza energetica elevata**
- Riduzione della quantità di gas refrigerante utilizzata
- **Impatto ambientale ridotto**
- Facilmente ricaricabile e recuperabile in quanto gas puro
- Bassa tossicità e infiammabilità

Efficienza energetica ottimizzata e riduzione pressione sonora

Grande attenzione è stata rivolta all'**efficienza energetica stagionale**, incrementata del 10% circa rispetto al modello precedente, raggiungendo la classe A++ in raffreddamento. Attraverso l'utilizzo del nuovo «3D turbo fan», le unità offrono una **silenziosità notevolmente migliorata** rispetto al modello precedente SLZ-KA.

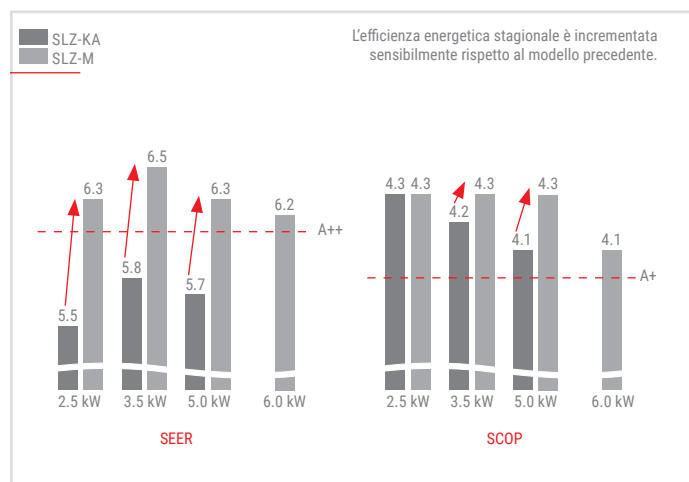

¹Riferito alla taglia 25 impostata alla minima velocità in raffreddamento.

Design moderno ed elegante

Le cassette a 4 vie della serie SLZ, concepite per l'installazione nei controsoffitti 60x60, sono la **soluzione ideale per uffici o esercizi commerciali**. L'utilizzo della linea retta conferisce alle unità un design moderno dominato da forme lineari, rendendole perfettamente abbinabili a qualunque tipologia di interni.



Flusso d'aria confortevole

Attraverso l'introduzione del nuovo ventilatore e grazie al design di pannello e alette, è possibile indirizzare il **flusso d'aria in orizzontale**, rivolgendolo completamente verso il soffitto ed eliminando ogni tipo di spiffero, assicurando così un elevato livello di comfort.





	Capacità nominale kW									
	1.5	1.8	2.0	2.2	2.5	3.5	4.2	5.0	6.0	7.1
Unità interna					•	•		•	•	
Unità esterna					•	•		•	•	
Multisplit R410						•				
Multisplit R32						•				

Compattezza e installazione semplificata

Con un'altezza di 245 mm dal controsoffitto, caratteristica che la rende la più compatta sul mercato, l'unità è facilmente installabile grazie alla presenza di appositi ganci per la posa provvisoria del pannello e grazie alla prevalenza di 850mm della pompa di scarico condensa in dotazione.

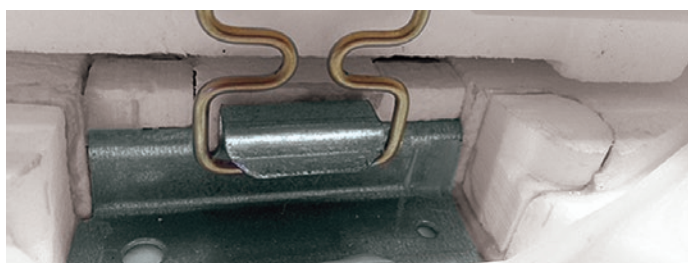

Fresh air intake

Per un **ricambio dell'aria ottimale** in ambienti dal ricircolo difficoltoso o per un miglior benessere degli occupanti, l'unità SLZ-M garantisce la possibilità di immettere aria esterna.

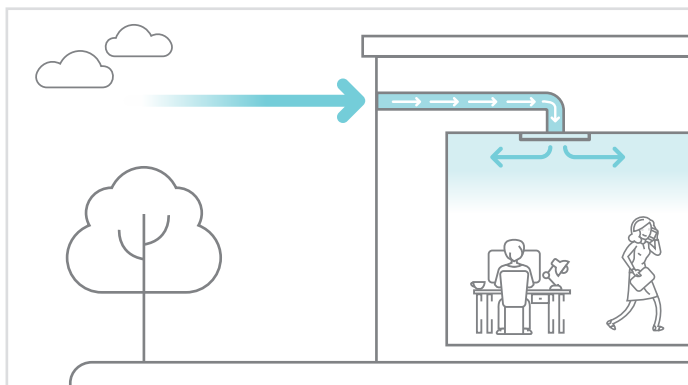

3D i-see sensor







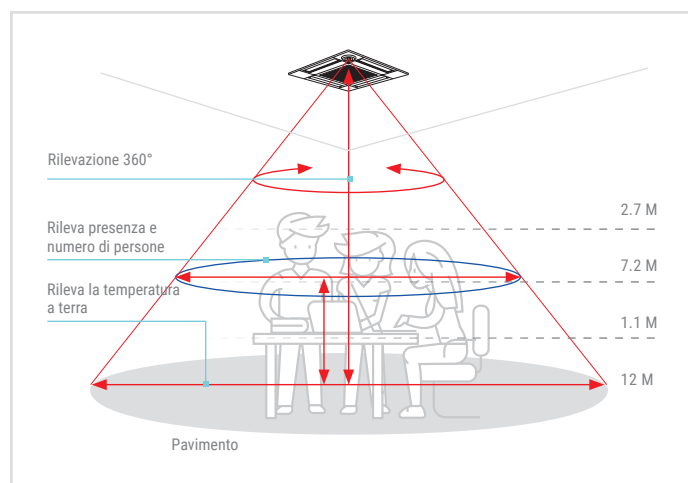











Grazie all'accessorio angolare 3D i-see sensor è possibile utilizzare funzioni aggiuntive per il **risparmio energetico e il comfort in ambiente**.

Il sensore permette di dirigere il flusso d'aria in maniera diretta o indiretta verso gli occupanti e di ridurre la potenza erogata nei momenti di minore occupazione.

Questo viene realizzato grazie ad una **mappatura completa dell'ambiente**, sia in termini di occupazione che di temperatura, per una distribuzione ottimale dell'aria.





Unità interna		Unità esterne		
				
SLZ-M25/35/50/60FA		SUZ-M25/35VA	SUZ-M50VA	SUZ-M60VA
Key Technologies				
				
				
				
				
				
				
* Optional				

Specifiche tecniche DC INVERTER / POMPA DI CALORE

MODELLO		SET	SLZ-M25FA	SLZ-M35FA	SLZ-M50FA	SLZ-M60FA	
		Unità interna	SLZ-M25FA	SLZ-M35FA	SLZ-M50FA	SLZ-M60FA	
		Unità esterna	SUZ-M25VA	SUZ-M35VA	SUZ-M50VA	SUZ-M60VA	
Alimentazione	Tensione/Freq./Fasi	V/Hz/n°	230 / 50 / 1	230 / 50 / 1	230 / 50 / 1	230 / 50 / 1	
Raffreddamento	Capacità nominale (min/max) T=+35°C	kW	2,5 (1,4 - 3,2)	3,5 (0,7 - 3,9)	4,6 (1,0 - 5,2)	5,7 (1,5 - 6,3)	
	Potenza assorbita nominale T=+35°C	kW	0,65	1,09	1,35	1,67	
	EER		3,8	3,2	3,4	3,4	
	Carico teorico (PdesignC) T=+35°C	kW	2,5	3,5	4,6	5,7	
	SEER		6,3	6,7	6,3	6,2	
	Classe di efficienza energetica		A++	A++	A++	A++	
	Consumo energetico annuo ¹	kWh/a	139	183	253	321	
Riscaldamento stagione media	Capacità nominale (min/max) T=+7°C	kW	3,2 (1,3 - 4,2)	4,0 (1,0 - 5,0)	5,0 (1,3 - 5,5)	6,4 (1,6 - 7,3)	
	Potenza assorbita nominale T=+7°C	kW	0,88	1,07	1,56	2,13	
	COP		3,61	3,71	3,2	3,00	
	Carico teorico (Pdesignh) T=-10°C	kW	2,0	2,3	3,2	4,1	
	SCOP		4,3	4,3	4,2	4,1	
		Classe di efficienza energetica		A+	A+	A+	A+
	Consumo energetico annuo ¹	kWh/a	716	843	1191	1559	
Unità interna	Dimensioni	A x L x P	245 x 570 x 570 (10 x 625 x 625)	245 x 570 x 570 (10 x 625 x 625)	245 x 570 x 570 (10 x 625 x 625)	245 x 570 x 570 (10 x 625 x 625)	
	Peso		kg	15 (3)	15 (3)	15 (3)	
	Portata aria	Raffreddamento	m³/min	6,0 - 6,5 - 7,0	6,5 - 7,5 - 8,5	6,5 - 8,0 - 9,5	7,0 - 9,0 - 11,5
		Riscaldamento	m³/min	-	-	-	-
	Pressione sonora (SLo-Lo-Mid-SHi)	Raffreddamento	dB(A)	24 - 26 - 28	25 - 28 - 31	25 - 30 - 34	27 - 34 - 39
		Riscaldamento	dB(A)	-	-	-	-
Potenza sonora	Nominale	dB(A)	45	48	51	56	
Unità esterna	Dimensioni	A x L x P	550 x 800 x 285	550 x 800 x 285	714 x 800 x 285	880 x 840 x 330	
	Peso		kg	30	35	41	
	Pressione sonora	min/max	dB(A)	45 / 46	48 / 48	48 / 49	49 / 51
	Potenza sonora	Nominale	dB(A)	59	59	64	65
Massima corrente assorbita		A	7,0	8,7	13,7	15,1	
Linee frigorifere	Diametri	Liquido/Gas	mm	6,35 / 9,52	6,35 / 9,52	6,35 / 12,7	
	Lunghezza max		m	20	20	30	
	Dislivello max		m	12	12	30	
Campo funz. garantito	Raffreddamento		°C	-10 ~ +46	-10 ~ +46	-15 ~ +46	
	Riscaldamento		°C	-10 ~ +24	-10 ~ +24	-10 ~ +24	
Refrigerante	Tipo / Precarica		kg	R32 / 0,65	R32 / 0,9	R32 / 1,20	
	GWP ² / Tons CO ₂ Eq.			675 / 0,44	675 / 0,61	675 / 0,81	

^{1,2} Note di riferimento vedi pag. 56

Articolo	DESCRIZIONE
SLP-2FALM	Griglia ²

² Da ordinare separatamente. - Telecomando incluso nella griglia.

Accessori	DESCRIZIONE	DURATA	SERIE/OPZ.
MAC-567IF-E	Interfaccia Wi-Fi	--	Opzionale
PAC-SF1ME-E	3D Isee Sensor per SLZ-KF	--	Opzionale

SEZ-M

SERIE S - UNITÀ CANALIZZABILE COMPATTA - DC Inverter/Pompa di calore



R32

Il gas refrigerante R32 risponde alle direttive europee in materia di riduzione dell'effetto serra, presentando un GWP inferiore all'R410A e non danneggiando lo strato di ozono.

I vantaggi?

- **Efficienza energetica elevata**
- Riduzione della quantità di gas refrigerante utilizzata
- **Impatto ambientale ridotto**
- Facilmente caricabile e recuperabile in quanto gas puro
- Bassa tossicità e infiammabilità

Portata d'aria regolabile

Il ventilatore pilotato dal motore DC Inverter rende le unità della linea SEZ particolarmente versatili: **4 differenti selezioni di pressione statica selezionabili dal comando** (5/15/35/50 Pascal) consentono l'installazione sia con canalizzazioni lunghe sia a scarico diretto, bilanciando ottimamente portata d'aria e silenziosità di funzionamento.

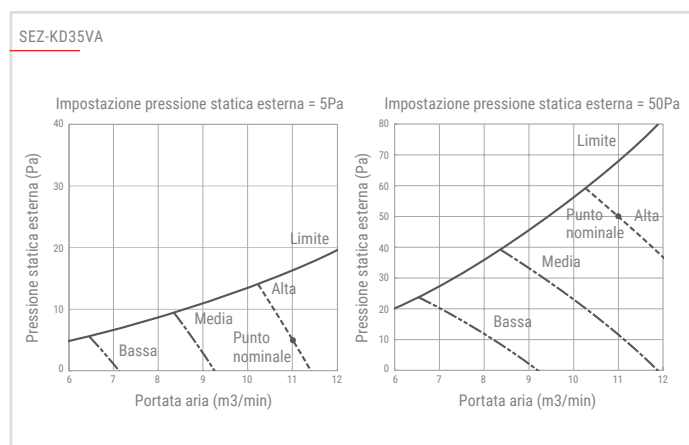

Dimensioni super compatte

Le **ridotte dimensioni** della linea SEZ-M, altezza 200 mm e profondità 700 mm per tutta la gamma, rendono idonea l'installazione anche in controsoffitti particolarmente angusti.

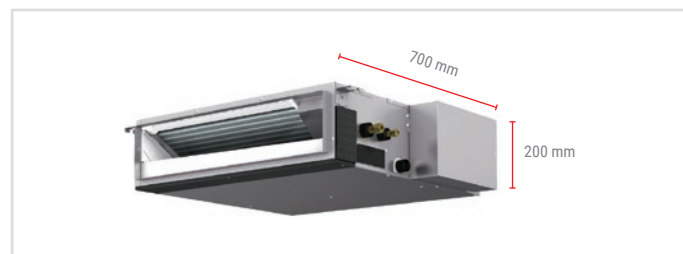









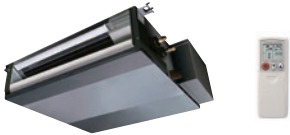







Silenziosità & comfort

La qualità dell'ambiente in cui soggiorniamo dipende anche dal livello di rumore percepito. I climatizzatori Mitsubishi Electric contribuiscono a mantenere il più elevato comfort acustico riducendo al minimo le emissioni sonore, grazie alla grande cura nella progettazione e nei dettagli costruttivi.



¹ Riferito alle taglie 35/60. ² Riferito alla taglia 25 impostata alla minima velocità in raffrescamento.

Unità interna		Unità esterne		
				
SEZ-M25/35/50/60/71DAL		SUZ-M25/35VA	SUZ-M25/35VA	SUZ-M60/71VA

Key Technologies									
									
									

* Optional

	Capacità nominale kW									
	1.5	1.8	2.0	2.2	2.5	3.5	4.2	5.0	6.0	7.1
Unità interna					•	•		•	•	•
Unità esterna					•	•		•	•	•
Multisplit R410					•					
Multisplit R32					•					

Specifiche tecniche DC INVERTER / POMPA DI CALORE

MODELLO		SET	SEZ-M25DAL	SEZ-M35DAL	SEZ-M50DAL	SEZ-M60DAL	SEZ-M71DAL	
		Unità interna	SEZ-M25DAL	SEZ-M35DAL	SEZ-M50DAL	SEZ-M60DAL	SEZ-M71DAL	
		Unità esterna	SUZ-M25VA	SUZ-M35VA	SUZ-M50VA	SUZ-M60VA	SUZ-M71VA	
Alimentazione	Tensione/Freq./Fasi	V/Hz/n°	230 / 50 / 1	230 / 50 / 1	230 / 50 / 1	230 / 50 / 1	230 / 50 / 1	
Raffreddamento	Capacità nominale (min/max)	T=+35°C	2,5 (1,4 - 3,2)	3,5 (0,7 - 3,9)	5,0 (1,1 - 5,6)	6,1 (1,6 - 6,3)	7,1 (2,2 - 8,1)	
	Potenza assorbita nominale	T=+35°C	0,71	1,00	1,54	1,84	2,15	
	EER		3,5	3,5	3,23	3,3	3,3	
	Carico teorico (PdesignC)	T=+35°C	2,5	3,5	5,0	6,1	7,1	
	SEER		5,3	5,9	6,0	5,5	5,5	
	Classe di efficienza energetica		A	A+	A+	A	A	
	Consumo energetico annuo ¹	kWh/a	165	207	290	386	452	
Riscaldamento stagione media	Capacità nominale (min/max)	T=+7°C	2,9 (1,3 - 4,2)	4,2 (1,1 - 5,0)	6,0 (1,5 - 7,2)	7,4 (1,6 - 8,0)	8,0 (2,0 - 10,2)	
	Potenza assorbita nominale	T=+7°C	0,8	1,07	1,61	2,04	2,28	
	COP		3,61	3,90	3,71	3,61	3,50	
	Carico teorico (PdesignH)	T=-10°C	2,0	2,3	3,8	4,1	5,2	
	SCOP		3,8	4,1	4,0	4,2	3,9	
	Classe di efficienza energetica		A	A+	A+	A+	A	
	Consumo energetico annuo ¹	kWh/a	807	884	1499	1525	2072	
Unità interna	Dimensioni	A x L x P	mm	200 x 790 x 700	200 x 990 x 700	200 x 990 x 700	200 x 1190 x 700	200 x 1190 x 700
	Peso		kg	18	21	23	27	27
	Portata aria	Raffreddamento	m³/min	6 - 7 - 9	7 - 9 - 11	10 - 13 - 15	12 - 15 - 18	12 - 16 - 20
	Pressione statica esterna		Pa	5 - 15 - 35 - 50	5 - 15 - 35 - 50	5 - 15 - 35 - 50	5 - 15 - 35 - 50	5 - 15 - 35 - 50
	Pressione sonora	Raffreddamento	dB(A)	22 - 25 - 29	23 - 28 - 33	29 - 33 - 36	29 - 33 - 37	29 - 34 - 39
	Potenza sonora	Nominale	dB(A)	50	53	57	58	60
Unità esterna	Dimensioni	A x L x P	mm	550 x 800 x 285	550 x 800 x 285	714 x 800 x 285	880 x 840 x 330	880 x 840 x 330
	Peso		kg	30	35	41	54	55
	Pressione sonora	min/max	dB(A)	45 / 46	48 / 48	48 / 49	49 / 51	49 / 51
	Potenza sonora	Nominale	dB(A)	59	59	64	65	66
Massima corrente assorbita		A	7,2	9,0	14,2	15,5	15,7	
Linee frigorifere	Diametri	Liquido/Gas	mm	6,35 / 9,52	6,35 / 9,52	6,35 / 12,7	6,35 / 15,88	9,52 / 15,88
	Lunghezza max		m	20	20	30	30	30
	Dislivello max		m	12	12	30	30	30
Campo funz. garantito	Raffreddamento	°C	-10 ~ +46	-10 ~ +46	-15 ~ +46	-15 ~ +46	-15 ~ +46	
	Riscaldamento	°C	-10 ~ +24	-10 ~ +24	-10 ~ +24	-10 ~ +24	-10 ~ +24	
Refrigerante	Tipo / Precarica	kg	R32 / 0,65	R32 / 0,9	R32 / 1,2	R32 / 1,25	R32 / 1,45	
	GWP ² / Tons CO ₂ Eq.		675 / 0,44	675 / 0,61	675 / 0,81	675 / 0,84	675 / 0,98	

^{1,2} Note di riferimento vedi pag. 56

Accessori	DESCRIZIONE	DURATA	SERIE/OPZ.
MAC-567IF-E	Interfaccia Wi-Fi	--	Opzionale
PAC-SH29TC-E	Connettore comando a filo	--	Opzionale

MXZ

NOVITÀ

SERIE MXZ - UNITÀ MULTISPLIT - DC Inverter/Pompa di calore



R32

A+++
A++

Efficienza

Grazie ad un'attenta progettazione e all'introduzione del refrigerante R32 l'efficienza delle nuove unità esterne multisplit risulta notevolmente aumentata, raggiungendo la classe **A+++ in raffreddamento** (taglie 2F42,2F53,3F54) e **A++** (taglie 2F42,2F53,3F54) **in riscaldamento**.

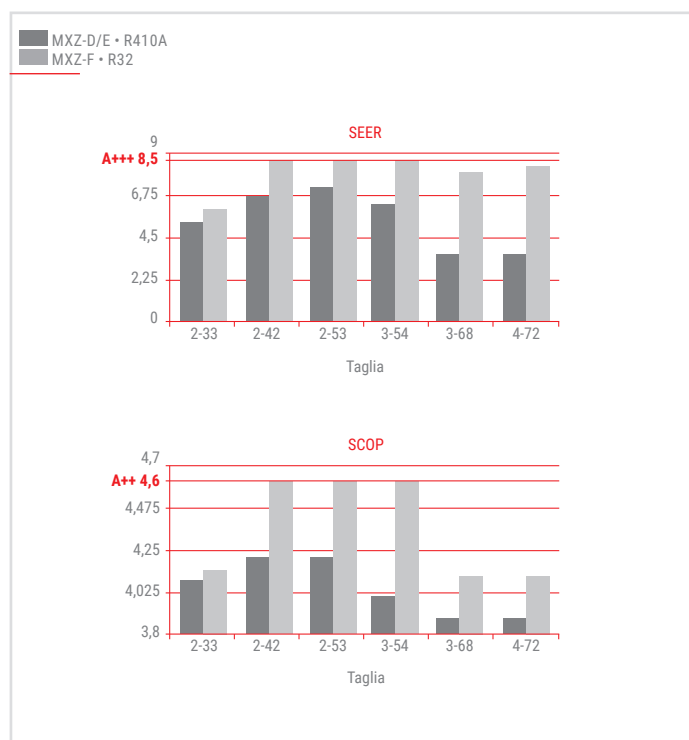

Connettività

La straordinaria connettività disponibile con le nuove unità esterne permette di soddisfare ogni esigenza. L'unità MXZ-F dimostra una **versatilità** a tutto tondo, essendo connettibile a gran parte della gamma unità interne della Linea Residenziale e Commerciale, siano esse unità a **parete, cassette a soffitto o canalizzate**.

CONNETTIVITÀ MXZ-F • R32									
MSZ-LN	MSZ-EF	MSZ-AP	MSZ-BT	MFZ-KT	MLZ-KP	SLZ-M	SEZ-M	PEAD-M JA	PCA-M KA
•	•	•	•	•	•	•	•	•	•

CONNETTIVITÀ MXZ-D/E • R410A											
MSZ-LN	MSZ-EF	MSZ-SF	MSZ-AP	MSZ-GF	MFZ-KJ	MLZ-KP	SLZ-M	PLA-M	SEZ-M	PEAD-M	PCA-M KA
•	•	•	•	•	•	•	•	•	•	•	•

Silenziosità

Le nuove unità esterne multisplit MXZ-F raggiungono un nuovo livello di silenziosità operativa, **riducendo l'emissione sonora** fino a 4dB rispetto al modello precedente in modalità raffreddamento e fino a 3dB in modalità riscaldamento.



¹ Modelli MXZ-2F24/2F53/3F54.



R32: impatto ambientale ridotto

Grazie all'utilizzo del refrigerante R32 e ad una **precarica delle unità ridotta** rispetto al precedente modello le unità MXZ-F introducono in ambiente una **quantità significativamente inferiore di tonnellate equivalenti di CO₂**.

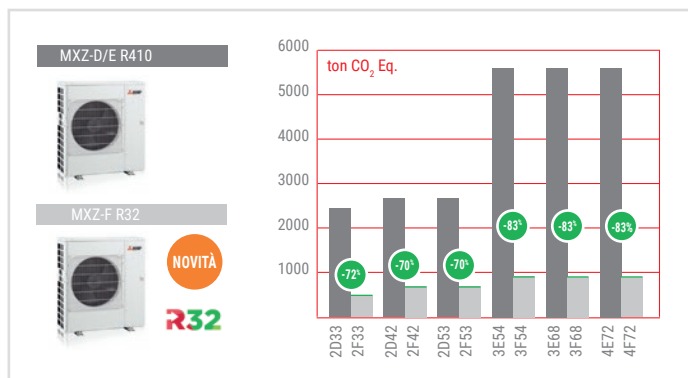

Modalità riduzione automatica del rumore

Impostando questa funzione, è possibile far diminuire automaticamente la rumorosità dell'unità esterna ai ridursi dei carichi interni da soddisfare, come per esempio durante il raffrescamento notturno.

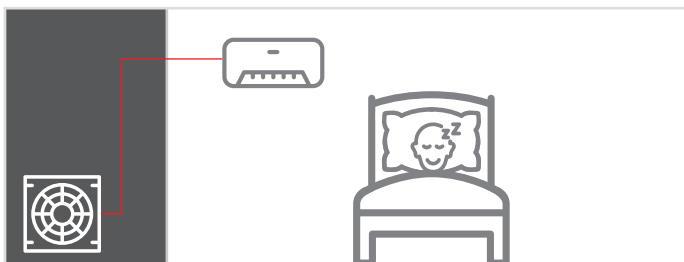

Correzione automatica collegamenti

È sufficiente premere un pulsante (da MXZ-3E/F a MXZ-6D) o attivare una sola unità interna (MXZ-2E/F) per assicurare il corretto collegamento fra unità interne ed unità esterna.

Nel caso di errore nel collegamento, il sistema provvederà automaticamente a correggerlo.

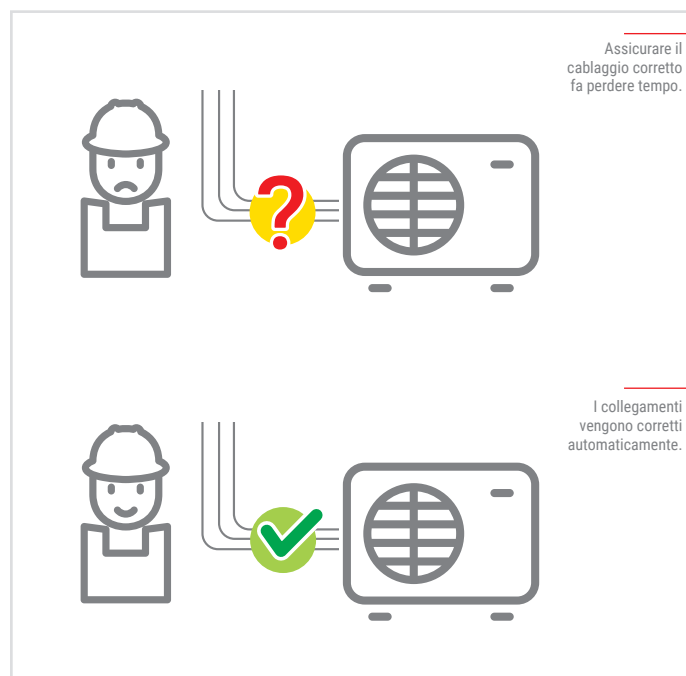

Unità esterne



MXZ-2F33VF2(3) - MXZ-2F42VF2(3) - MXZ-2F53VF2(3)

MXZ-3F54VF2(3) - MXZ-3F68VF2(3)

Key Technologies

* Optional						

Tabella delle combinazioni unità interne

		Parete															Cassetta 1 via			Pavimento			Cassetta 4 vie			Canalizzata					Soffitto pensile									
Capacità max collegabile	MODELLO	Kirigamine Style					Kirigamine Zen					Linea Plus								60x60			Compatta					PEAD-M JA**		PCA-M KA										
		MSZ-LN					MSZ-EF					MSZ-AP					MSZ-BT			MLZ-KP			MFZ-KT			SLZ-M			SEZ-M											
		25	35	50*	18	22	25	35	42	50	15	20	25	35	42	50	60	71	20	25	35	25	35	50	25	35	50	25	35	50	25	35	50	60	71	50	60	50	60	
2	50	MXZ-2F33VF2(3)	•	•	•	•	•	•									•	•	•	•	•	•	•	•	•	•	•	•	•	•	•	•	•	•						
	60	MXZ-2F42VF2(3)	•	•	•	•	•	•									•	•	•	•	•	•	•	•	•	•	•	•	•	•	•	•	•	•						
	75	MXZ-2F53VF2(3)	•	•	•	•	•	•									•	•	•	•	•	•	•	•	•	•	•	•	•	•	•	•	•	•						
3	100	MXZ-3F54VF2(3)	•	•	•	•	•	•								•	•	•	•	•	•	•	•	•	•	•	•	•	•	•	•	•	•	•	•	•				
	120	MXZ-3F68VF2(3)	•	•	•	•	•	•								•	•	•	•	•	•	•	•	•	•	•	•	•	•	•	•	•	•	•	•	•				

* È possibile utilizzare la taglia 50 solo se MSZ-LN50VG2

** Per informazioni relative alla possibilità di connessione di PEAD rivolgersi alla rete vendita.

Specifiche tecniche DC INVERTER / POMPA DI CALORE

MODELLO		SET	MXZ-2F33VF2(3)	MXZ-2F42VF2(3)	MXZ-2F53VF2(3)	MXZ-3F54VF2(3)	MXZ-3F68VF2(3)	
		N. unità interne	2	2	2	da 2 a 3	da 2 a 3	
		Unità esterna	MXZ-2F33VF2(3)	MXZ-2F42VF2(3)	MXZ-2F53VF2(3)	MXZ-3F54VF2(3)	MXZ-3F68VF2(3)	
Alimentazione		Tensione/Freq./Fasi	230 / 50 / 1	230 / 50 / 1	230 / 50 / 1	230 / 50 / 1	230 / 50 / 1	
Raffreddamento	Capacità nominale (min/max) T=+35°C	kW	3,3 (1,1-4,0)	4,2 (1,1-4,5)	5,3 (1,1-6,0)	5,4 (2,9-6,8)	6,8 (2,9-8,4)	
	Potenza assorbita nominale T=+35°C	kW	0,85	0,98	1,4	1,32	1,84	
	EER		3,88	4,29	3,79	4,09	3,7	
	Carico teorico (PdesignC)	kW	3,3	4,2	5,3	5,4	6,8	
	SEER ³		6,13	8,69	8,63	8,52	7,96	
	Classe di efficienza energetica		A++	A+++	A+++	A+++	A++	
Consumo energetico annuo ¹		kWh/a	188	169	215	222	299	
Riscaldamento Stagione media	Capacità nominale (min/max) T=+7°C	kW	4,0 (1,0-4,4)	4,5 (1,1-5,0)	6,4 (1,0-7,0)	7,0 (2,6-9,0)	8,6 (2,6-10,6)	
	Potenza assorbita nominale T=+7°C	kW	0,91	0,88	1,56	1,4	1,91	
	COP		4,4	5,11	4,1	5	4,5	
	Carico teorico (PdesignH) T=-10°C	kW	2,7	3,2	3,2	5	6,8	
	SCOP ³		4,16	4,6	4,6	4,61	4,12	
	Classe di efficienza energetica		A+	A++	A++	A++	A+	
Consumo energetico annuo ¹		kWh/a	908	974	973	1520	2312	
Unità esterna	Dimensioni	A x L x P	550x800x285	550x800x285	550x800x285	710x840x330	710x840x330	
	Peso	kg	33	37	37	58	58	
	Pressione sonora	min/max	dB(A)	49/50	44/50	46/51	46/50	48/53
	Potenza sonora	Nominale	dB(A)	60	59	61	60	63
Massima corrente assorbita		A	10	12,2	12,2	18	18	
Linee frigorifere	Diametri	Liquido/gas	mm	6,35x2/9,52x2	6,35x2/9,52x2	6,35x2/9,52x2	6,35x3/9,52x3	6,35x3/9,52x3
	Lunghezza max (totale/ogni ramo)		m	20/15	30/20	30/20	50/25	60/25
	Dislivello max (UE sopra/UE sotto)		m	10	15/10	15/10	15/10	15/10
Campo di funzionamento garantito	Raffreddamento	°C	-10 ~ +46	-10 ~ +46	-10 ~ +46	-10 ~ +46	-10 ~ +46	
	Riscaldamento	°C	-15 ~ +24	-15 ~ +24	-15 ~ +24	-15 ~ +24	-15 ~ +24	
Refrigerante	Tipo / Precarica	kg	R32/1,2	R32/1,2	R32/1,2	R32/2,4	R32/2,4	
	GWP ² / Tons CO ₂ Eq.		675/0,675	675/0,81	675/0,81	675/1,620	675/1,620	

^{1,2,3} Note di riferimento vedi pag. 56



MXZ HYPER HEATING

SERIE MXZ - UNITÀ MULTISPLIT - DC Inverter/Pompa di calore



Elevate prestazioni per climi rigidi

Le pompe di calore Hyper Heating sono in grado di **operare fino a temperature esterne di -25 °C e di erogare la potenza nominale fino a -15 °C**. Questo le rende estremamente appetibili per sostituzioni di tradizionali sistemi a combustione senza la necessità di integrazione per il riscaldamento anche nei climi più rigidi, evitando il sovradimensionamento del sistema attraverso l'impiego di unità di taglia inferiore a parità di condizioni di progetto.

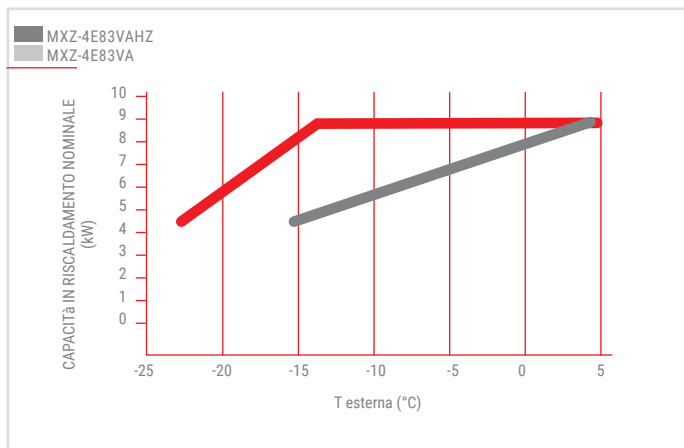

Regimazione rapida e sbrinamenti ridotti

L'originale tecnologia dei compressori Hyper Heating consente una regimazione molto più rapida e, unitamente al sistema di controllo smart defrost, **riduce drasticamente il tempo dedicato ai cicli di sbrinamento**, a tutto vantaggio del comfort.

Riscaldatore antigelo incorporato

Per evitare che il ghiaccio si accumuli alla base della macchina, ostruendo la parte inferiore della batteria e riducendo di conseguenza la capacità erogata, l'unità esterna è **provvista di un riscaldatore** che si attiva in caso di necessità. In questo modo è garantito il funzionamento stabile del sistema anche alle condizioni più gravose.



PUMY-SP

SERIE Y - LINEA SMALL Y COMPACT - DC Inverter/Pompa di calore



CITY MULTI

Dimensioni compatte

La nuova PUMY-SP garantisce la potenza e le prestazioni dei sistemi VRF in applicazioni residenziali con un **ingombro significativamente ridotto** rispetto al passato, grazie al nuovo design con un solo ventilatore.

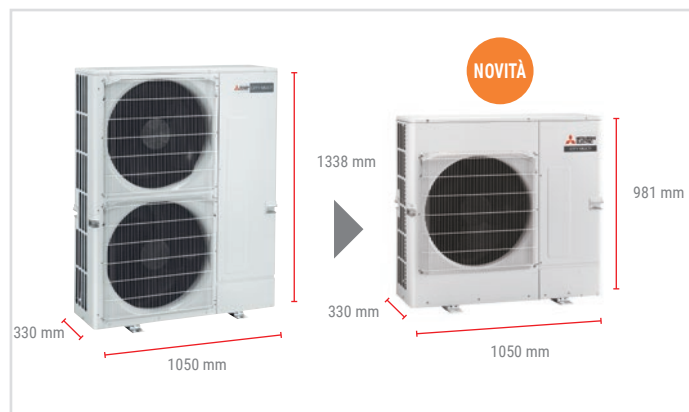

Limiti geometrici

La compattezza del nuovo modello PUMY COMPACT non pregiudica la flessibilità e del sistema, mantenendo la possibilità di uno **sviluppo esteso e capillare delle tubazioni**.

Lunghezza totale tubazioni	120 m
Lunghezza totale tubazioni dopo il/i branch box	95 m
Dislivello massimo tra UI e UE (UE sopra)	50 m
Dislivello massimo tra UI e UE (UE sotto)	30 m

Connettività

Le unità PUMY-SP monoventola sono **connettibili** alle unità interne linea **Residenziale** e **Commerciale** tramite **branchbox** PAC-MK33/53. Non solo, è anche possibile realizzare sistemi misti tra unità interne VRF e unità Residenziali e Commerciali. Grazie a queste caratteristiche la flessibilità del sistema è sostanzialmente illimitata, a servizio di tutte le esigenze.



M-NET Branch Box

I nuovi branch box PAC-MK33/53 sono predisposti per un collegamento diretto a **sistemi di controllo e supervisione MELANS**. Per collegare un sistema costituito da unità interne della Linea Residenziale o Commercial a un centralizzatore M-Net non è quindi necessario prevedere nessuna interfaccia dedicata ma sarà sufficiente sfruttare i branch-box e collegarli al bus di comunicazione costituito da un semplice cavo a due conduttori non polarizzati. Inoltre i nuovi branch box non necessitano di predisposizione per lo scarico condensa.

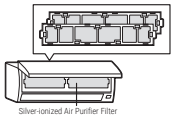
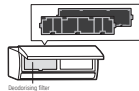
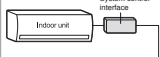
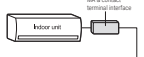
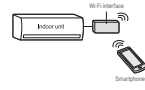
Accessori		Filtri				Scheda M-Net + Segnali Esterni	Scheda Segnali Esterni	Interfaccia Wi-Fi
		Filtro purificatore dell'aria agli ioni d'argento			Filtro deodorizzante			
		MAC-2360FT-E	MAC-2370FT-E	MAC-2390FT-E	MAC-3010FT-E	MAC-333IF-E MAC-334IF-E	MAC-397IF-E	MAC-567IF-E
		 Silver-ionized Air Purifier Filter			 Deodorizing Star	 System control interface	 M-Net control terminal interface	 Wi-Fi interface
Serie M	MSZ-LN VG(2)			• (incl)	• (incl)	•	•	
	MSZ-EF22/50VG(K)		• (incl)			•	•	•
	MSZ-AP15/20VG					•	•	•
	MSZ-AP25-50VG(K)		• (opz)			•	•	•
	MSZ-AP60/71VG(K)	• (opz)				•	•	•
	MSZ-BT VG		• (opz)			•	•	•
	MFZ-KT VG		• (incl)			•	•	•
Serie S	MLZ-KP VF					•	•	•
	SLZ-M FA					•	•	•
	SEZ-M DAL					•	•	•

¹Necessaria l'interfaccia MAC-397IF-E o MAC-333IF-E per l'utilizzo del comando remoto a filo.

²Necessario il connettore PAC-SH29TC-E per l'utilizzo del comando remoto a filo.

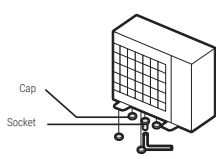
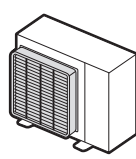
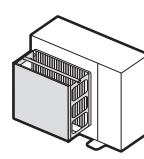
Accessori		KIT Chiusura drenaggio condensa	Deflettore aria	Griglia antivento
		PAC-SG61DS-E	PAC-SH96SG-E	PAC-SH95AG-E
		 Cap Socket		
Linea Small Y COMPACT	PUMY-SP112VKM/YKM	•	•	•
	PUMY-SP125VKM/YKM	•	•	•
	PUMY-SP140VKM/YKM	•	•	•

Controlli

	Connettore contatto finestra	Connettore comando a filo	Connettore input esterni	Scheda output esterni	Angolare 3D i-see sensor	Comando remoto a filo		
	MAC-1702RA-E	PAC-SH29TC-E	PAC-SE55RA-E	PAC-SA88HA-E	PAC-SF1ME-E	PAR-CT01MAA-SB/PB	PAR-40MAA-J	PAC-YT52CRA-K
	•					• ₁	• ₁	• ₁
						• ₁	• ₁	• ₁
	•					• ₁	• ₁	• ₁
	•					• ₁	• ₁	• ₁
	•					• ₁	• ₁	• ₁
	•					• ₁	• ₁	• ₁
	•					• ₁	• ₁	• ₁
	•					• ₁	• ₁	• ₁
			•	•	•	•	•	•
		•	•	•		• ₂	• ₂	• ₂

¹ Consumo di energia in base ai risultati di prove standard. Il consumo effettivo dipende dalle modalità di utilizzo dell'apparecchio e dal luogo in cui è installato.

² La perdita di refrigerante contribuisce al cambiamento climatico. In caso di rilascio nell'atmosfera i refrigeranti con un potenziale di riscaldamento globale (GWP) più basso contribuiscono in misura minore al riscaldamento globale rispetto a quelli con un GWP più elevato. I prodotti contenuti in questo catalogo contengono fluidi refrigeranti del tipo: HFC-R32 (GWP 675), HFC-R410A (GWP 2088), HFC-R134a (GWP 1430) e HFC-R407C (GWP 1774). In nessun caso l'utente deve cercare di intervenire sul circuito refrigerante o di disassemblare il prodotto. In caso di necessità occorre sempre rivolgersi a personale qualificato.

³ I dati di SEER e SCOP, le relative classificazioni energetiche e consumi energetici annui sono basati in conformità allo standard di misura EN14825.

⁴ Dati di EER e COP, le relative classificazioni energetiche e i consumi. Energetici annui sono basati in conformità allo standard di misura EN14511.



CLIMATIZZAZIONE

Centro Direzionale Colleoni
Viale Colleoni, 7 - Palazzo Sirio
20864 Agrate Brianza (MB)
tel. 039.60531 - fax 039.6053223
e-mail: clima@it.mee.com



climatizzazione.mitsubishielectric.it

SEGUICI SU



SCARICA LE
APP UFFICIALI



for a greener tomorrow

Eco-Changes è il motto per l'ambiente del gruppo Mitsubishi Electric ed esprime la posizione dell'azienda relativamente alla gestione ambientale. Attraverso le nostre numerose attività di business diamo un contributo alla realizzazione di una società sostenibile.



Le apparecchiature descritte nel presente catalogo contengono gas fluorurati ad effetto serra di tipo HFC-R32 (GWP 675), HFC-R410A (GWP 2088), HFC-R134a (GWP 1430) e HFC-R407C (GWP 1774). L'installazione di tali apparecchiature dovrà essere effettuata da personale qualificato ai sensi dei regolamenti europei 303/2008 e 517/2014.



Le condizioni e modalità di garanzia sono sul nostro sito: www.mitsubishielectric.it
Divisione Climatizzazione

CATALOGO RESIDENZIALE 2020
I-1911214(16193) sostituisce I-1901214(15557)

Mitsubishi Electric si riserva il diritto di modificare in qualsiasi momento e senza preavviso i dati del presente stampato.

Ogni riproduzione, anche se parziale, è vietata.



I-1911214